



# LAVADORA

MANUAL DEL USUARIO

MLR 1491 W

**Antes de poner en marcha la unidad, lea atentamente el manual y consérvelo para referencia futura.**



# **INSTRUCCIONES DE USO**

INFORMACIÓN DE SEGURIDAD

ANTES DE USAR LA LAVADORA

PRECAUCIONES Y RECOMENDACIONES

GENERALES

DESCRIPCIÓN DE LA LAVADORA

APERTURA DE EMERGENCIA DE LA

PUERTA

PREPARACIÓN DE LA COLADA

DETERGENTES Y ADITIVOS DESMONTAJE

DEL FILTRO

DESAGÜE DEL AGUA RESIDUAL CUIDADO

Y MANTENIMIENTO

GUIA DE LOCALIZACIÓN DE A VERÍAS

SERVICIO DE POSVENTA TRANSPORTE I

MANIPULACIÓN CONEXIONES ELÉCTRICAS

GUÍA DE INSTALACIÓN

## INFORMACIÓN DE SEGURIDAD

1. El fabricante se reserva el derecho a realizar las modificaciones en el producto que considere necesarias o útiles sin informar de ellas en estas instrucciones de uso.
2. Antes de utilizar su lavadora, lea detenidamente estas instrucciones y consérvelas para futuras consultas. Si las pierde accidentalmente, solicite una copia electrónica o física al servicio de atención al cliente.
3. Asegúrese de que la toma tenga una conexión a tierra segura y que la conexión a la fuente de agua sea fiable
4. Este aparato no ha sido diseñado para que lo utilicen personas (incluidos niños) con capacidades físicas, sensoriales o mentales reducidas, o con falta de experiencia o conocimientos, a menos que estén supervisados o reciban instrucciones acerca del uso del aparato por parte de una persona responsable de su seguridad.
5. Este aparato puede ser utilizado por niños mayores de 8 años y por personas con capacidades físicas, sensoriales o mentales reducidas o falta de experiencia y conocimientos si están supervisados o han recibido instrucciones relativas al uso del aparato de forma segura y si comprenden los riesgos asociados. Los niños no deben jugar con el aparato. La limpieza y el mantenimiento no deben realizarlos los niños sin supervisión.
6. Los niños deben estar supervisados para garantizar que no jueguen con el aparato
7. Si el cable de alimentación está dañado, debe sustituirlo el fabricante, su agente de mantenimiento o personas cualificadas similares para evitar riesgos.
8. Se debe reutilizar una manguera nueva y no reutilizar la manguera antigua.

9. Para aparatos con aperturas de ventilación en la base, no debe haber alfombras que las obstruyan.
10. Los niños menores de 3 años deben estar alejados o bajo supervisión continua.
11. La presión de agua de entrada máxima permitida es de 1MPa para aparatos que deben conectarse a tuberías de agua. La presión de agua de entrada mínima permitida es de 0,1 MPa, si fuera necesario para que el aparato funcione correctamente.
12. La capacidad máxima de secado es de 7/8/9/10kg.
13. Solo para uso doméstico y privado.
14. Este aparato ha sido diseñado para usarse en aplicaciones domésticas y similares, como:
  - Zonas de cocina para personal en tiendas, oficinas y otros entornos laborales.
  - Fincas.;
  - Por parte de clientes en hoteles, moteles y otros entornos de tipo residencial
  - Entornos para huéspedes
  - Áreas para uso común en bloques o pisos, o en lavanderías.

# ANTES DE USAR LA LAVADORA

## 1. Desembalaje e inspección

- Tras retirar el embalaje, asegúrese de que la lavadora no presenta ningún daño. Si tiene dudas, no use el electrodoméstico. Póngase en contacto con el servicio de pos venta o con el distribuidor local.
- Compruebe que no falta ningún accesorio ni pieza incluida en el suministro.
- Mantenga los materiales de embalaje (bolsas de plástico, piezas de poliestireno, etc) fuera del alcance de los niños, ya que dichos materiales son peligrosos.

## 2. Desmontaje de los tornillos de transporte

- La lavadora está montada con tornillos de transporte para evitar daños en el interior durante el transporte. Antes de usar la lavadora, deberá asegurarse de retirar dichos tornillos.
- Una vez retirados, tape lo orificios con los 4 tapones de plástico que se adjuntan.

## 3. Montaje de la lavadora

- Mueva el electrodoméstico sin levantarlo por la parte de arriba.
- Coloque el electrodoméstico sobre una superficie sólida y nivelada, preferiblemente en la esquina de una habitación.
- Asegúrese de que las cuatro patas tienen estabilidad y descansan sobre el suelo. A continuación, compruebe si la lavadora está bien nivelada (utilice un nivel).
- Asegúrese de que la aperturas de ventilación de la base de la lavadora (si el modelo dispone de ellas) no están obstruidas por una alfombra o cualquier otro elemento.

## 4. Toma de entrada de agua

- Conecte la manguera de la toma de entrada de agua conforme a la normativa de la empresa local de suministro de agua.
- Toma de entrada de agua. Según modelo:
  - Toma simple: solo para agua fría
  - Toma doble: agua caliente y fría
- Grifo de agua: conector roscado de 3/4"
- Presión del agua (presión de fluido): 100-1000 KPa (1-10 bar).
- Utilice únicamente una toma de entrada agua nueva para conectar la lavadora al suministro de agua. Las mangueras usadas no se deben reutilizar. Conviene eliminarlas.

## **5. Desagüe**

- Conecte la manguera de desagüe al sifón o engánchela al borde de una pila mediante el codo que se suministra.
- Si se conecta la lavadora a un sistema de desagüe integrado, asegúrese de que este va equipado con un orificio de ventilación para evitar la entrada y el desagüe simultáneo de agua (efecto sifón).
- Acople la manguera de desagüe correctamente para evitar fugas durante el proceso de desagüe.

## **6. Conexiones eléctricas**

- Las conexiones eléctricas deberá realizarlas un técnico cualificado, con arreglo a las instrucciones del fabricante y la normativa estándar en vigor sobre seguridad.
- Los datos relacionados con el voltaje, el consumo de electricidad y los requisitos de protección están en la parte de dentro de la puerta.
- El electrodoméstico debe conectarse a la red mediante un enchufe con toma de tierra según la normativa en vigor. La conexión se la lavadora a tierra se debe realizar porque así lo obliga la ley. El fabricante no asumirá ninguna responsabilidad ni ofrecerá ninguna garantía por daños a la propiedad o lesiones a personas o animales provocadas por el incumplimiento de las directrices expuestas anteriormente.
- No utilice prolongadores o multitomas. Asegúrese de que la capacidad del enchufe tiene suficiente potencia para suministrar corriente a la máquina durante el calentamiento.
- Antes de llevar a cabo cualquier operación de mantenimiento en la lavadora, desconéctela de la red de suministro eléctrico.
- Después del montaje, el acceso al enchufe principal o a la desconexión del mismo se debe asegurar en todo momento mediante un interruptor de dos polos.
- No ponga en marcha la lavadora si se han producido daños durante el transporte. Informe de ello a servicio de pos venta.
- El cambio del cable del enchufe solo lo puede efectuar el servicio de pos venta.
- El electrodoméstico es únicamente de uso doméstico para los usos indicados.

## **Dimensiones mínimas de la carcasa**

Anchura: 600 mm

Altura: 850 mm

Profundidad: consulte el gráfica de programas

# PRECAUCIONES Y RECOMENDACIONES GENERALES

## 1. Embalaje

- El material de embalaje es totalmente reciclable y está marcado con el símbolo de reciclaje ♻️ Respete la normativa local en vigor cuando elimine el material de embalaje.

## 2. Eliminación del material de embalaje y desguace de lavadoras usadas

- La lavadora está fabricada con materiales reutilizables. Se deberá eliminar conforme a la normativa local en vigor sobre eliminación de residuos.
- Antes de desguazarla, elimine los restos de detergente, rompa el gancho de la puerta y corte el cable de suministro para inutilizar la lavadora.

-  El electrodoméstico está marcado conforme a la Directiva Europea sobre residuos de aparatos eléctricos y electrónicos (WEEE por sus siglas en inglés). Al asegurarse de eliminar correctamente el producto, estará ayudando a evitar las posibles consecuencias negativas para el medio ambiente y la salud pública, que provocarían la eliminación indebida de este producto.

El símbolo que aparece en el producto indica que el electrodoméstico no se puede tratar como residuo doméstico. En lugar de ello, se debe llevar al punto limpio correspondiente para que se recicle el material eléctrico y electrónico. La eliminación se tendrá que llevar a cabo conforme a la normativa local en vigor sobre residuos. Para obtener información más detallada sobre el tratamiento, recuperación y reciclaje de este producto, póngase en contacto con el servicio de recogida de utensilios domésticos de su localidad o con la tienda donde adquirió el producto.

## 3. Ubicación e inmediateces

- La lavadora se deberá instalar en un recinto cerrado. Se recomienda no instalar el electrodoméstico en el cuarto de baño u otros lugares con aire húmedo.
- No almacene líquidos inflamables cerca del electrodoméstico.

## 4. Seguridad

- No deje el electrodoméstico enchufado cuando no se use. Nunca conecte o desconecte el enchufe en la toma de corriente con las manos mojadas.
- Cierre el grifo.
- Antes de limpiar o realizar una operación de mantenimiento apague la máquina o desconéctela de la red eléctrica.
- Limpie el exterior de la máquina con un paño húmedo. No emplee detergentes abrasivos.
- Nunca fuerce la puerta para abrirla ni la use como un escalón.

## DESCRIPCIÓN DE LA LAVADORA

- 1 Parte superior
- 2 Panel de control
- 3 Dispensador de detergente
- 4 Puerta
- 6 Zócalo que tapa el acceso a la bomba
- 7 Patas regulables

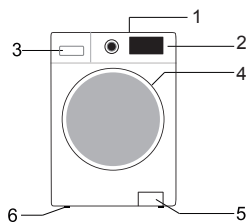

El diseño y la apariencia del panel de control dependerán del modelo.

## APERTURA DE EMERGENCIA DE LA PUERTA

Si la puerta no puede abrirse debido a un corte eléctrico u otras circunstancias, puede utilizar la palanca de bloqueo de la puerta que está ubicada en la puerta de la bomba de drenaje para realizar una apertura de emergencia.

Nota:

- 1.No la manipule cuando la lavadora esté funcionando normalmente;
- 2.Antes de manipularla, asegúrese de que el tambor interno ha parado de girar, de que está a una temperatura baja y de que el nivel del agua es menor que el de la entrada para prendas. Si el nivel de agua es mayor que el de la entrada para prendas, drene el agua con el tubo de drenaje (si está disponible) o desenroscando lentamente el filtro.
- 3.Método de operación: Abra la cubierta de la puerta de la bomba de drenaje, empuje la palanca de bloqueo hacia abajo con la ayuda de una herramienta y podrá abrir la puerta (como se indica en la imagen).

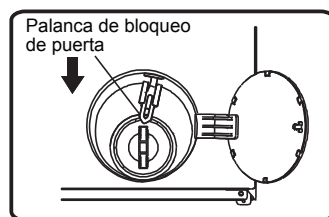

## ANTES DEL PRIMER CICLO DE LAVADO

Para eliminar cualquier resto de agua de las pruebas de fábrica, le recomendamos que ponga un ciclo de lavado corto sin ropa.

1. Abra el grifo.
2. Cierre la puerta.
3. Ponga un poco de detergente (unos 30 ml) dentro en el compartimento para detergente **[III]** del dispensador.
4. Seleccione e inicie un programa corto (consulte la guía de referencia rápida que se adjunta).

# PREPARACIÓN DE LA COLADA

## 1. Clasifique la colada con arreglo a...

- **Símbolo de la etiqueta sobre cuidado del tipo de tejido**

Algodón, fibras mixtas, prendas delicadas/sintéticas, prendas de lavado a mano.

El ciclo de lavado de lana de esta lavadora ha sido probado y homologado por The Woolmark Company. Es apto para lavar prendas de la marca Wool que se puedan lavar a máquina, siempre que se proceda según las instrucciones de lavado de la etiqueta y las indicaciones del fabricante de esta máquina.

- **Color**

Separe las prendas blancas y de color. Lave por separado las prendas de color nuevas.

- **Carga**

Lave prendas de diferentes tallas en la misma carga para mejorar la eficacia de la colada y la distribución en el tambor.

- **Prendas delicadas**

Lave las prendas pequeñas (mallas de nailon, cinturones, etc) y prendas con cierres (como sujetadores) dentro de una bolsa de tela o una funda de almohada con cremallera. Quite siempre los aros de las cortinas o lave las cortinas con los ganchos dentro de una bolsa de algodón.

## 2. Vacíe todos los bolsillos

Las monedas y otros objetos olvidados en los bolsillos pueden dañar la colada y los componentes de la lavadora.

## 3. Cierres

Las cremalleras y botones o ganchos y los cinturones sueltos o cintas se deben sujetar juntos.

- **Eliminación de manchas**

Las manchas de sangre, leche, huevo, etc. se eliminan generalmente con el en la fase de automática del programa (enzyme phase).

- Para eliminar manchas de vino, café, té, hierba y fruta añada quitamanchas al compartimento para detergente  del dispensador.
- Trate en profundidad las zonas muy sucias aplicando quitamanchas si fuera necesario.

## Tintes

- Utilice únicamente tintes aptos para lavadora.
- Siga las instrucciones del fabricante.
- Los tintes pueden manchar las piezas de plástico y goma de la lavadora.

## **Carga de la colada**

- 1 Abra la puerta.
- 2 Cargue las prendas de una en una de manera que queden sueltas, sin sobrecargar el tambor. Fíjese en los tamaños de la carga que indicados en la guía de referencia rápida.

**Nota** Si sobrecarga la máquina el resultado será una colada mal lavada y arrugada.

- 3 Cierre la puerta.

## **DETERGENTES Y ADITIVOS**

**Utilice siempre detergente concentrado con poca espuma para lavadoras de carga frontal.**

**La elección del detergente dependerá del:**

- tipo de tejido (algodón, prendas sintéticas, prendas delicadas, lana).  
Nota Use únicamente detergentes específicos para lana
- color
- temperatura de lavado
- nivel y tipo de suciedad

### **Observaciones:**

Los residuos blanquecinos en las prendas de color se deben a los compuestos insolubles de algunos tipos de detergente en polvo sin fosfatos. Si ocurriese esto, frote o cepille la prenda o use detergentes líquidos. Utilice solo detergentes y aditivos producidos específicamente para lavadoras domésticas. Cuando use descalcificadores, tintes o lejías para el prelavado, asegúrese de que son adecuados para uso en lavadoras domésticas. Los descalcificadores contienen productos que podrían dañar la lavadora. No use disolventes (tremetina, bencina). No lave a máquina tejidos que hayan sido tratados con disolventes o líquidos inflamables.

### **Dosificación**

Use las dosis recomendadas en la etiqueta del detergente. Estas dependen del:

- nivel y tipo de suciedad
- tamaño de la colada
- siga las instrucciones del fabricante del detergente para la carga completa.
- media carga: 3/4 de la cantidad usada para la carga completa;
- carga mínima (1 kg aproximadamente): 1/2 de la cantidad usada para la carga completa;
- la dureza del agua de su zona (solicite información a la empresa de suministro de agua). El agua blanda necesita menos cantidad de detergente que el agua dura.

## Notas:

El exceso de detergente puede provocar demasiada espuma, lo que reducirá la eficacia de la colada. Si la máquina detecta demasiada espuma, no podrá centrifugar.

El defecto de detergente puede provocar una colada sucia y también calcifica el sistema del calentador, el tambor y las mangueras.

## Dónde se vierte el detergente y los aditivos

El cajón del detergente tiene tres compartimentos (figura "A" )

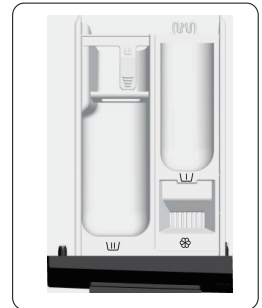

A

### Compartimento de prelavado

- Detergente para el prelavado / remojo

### Compartimento de colada principal

- Detergente para la colada principal
- Quitamanchas
- Descalcificador de agua (dureza de agua Clase 4)

### Compartimento del suavizante

- Suavizante de prendas

## Notas:

- Conserve los detergentes y aditivos en un lugar seguro y fresco, lejos del alcance de los niños.
- Los detergentes líquidos se pueden usar para programas con prelavado. Sin embargo, en este caso se deberá usar detergente en polvo para la colada principal.
- No use detergentes en polvo cuando active la función “Start Delay” (inicio con retraso) (si está disponible en esta lavadora).
- Para evitar problemas de abastecimiento cuando use detergente concentrado en polvo o líquido, use la bola o bolsa que se suministra con el detergente y colóquela directamente dentro del tambor.
- Cuando use descalcificadores, tintes o lejías para el prelavado, asegúrese de que son adecuados para uso en lavadoras domésticas. Los descalcificadores contienen compuestos que pueden dañar algunas piezas de la lavadora.
- No use ningún tipo de disolvente en la lavadora (trementina, bencina).

## DESAGÜE DEL AGUA RESIDUAL(según el modelo)

**Antes de vaciar el agua residual, apague el electrodoméstico y desconéctelo de la red eléctrica. Desmonte el zócalo. Coloque un recipiente debajo.**

1. Retirar el tubo de drenaje de emergencia para la máquina.
2. Poner el extremo del tubo de drenaje de emergencia en el recipiente.
3. Girar el tapón del tubo de drenaje de emergencia para liberación, luego lo retira.
4. Hasta que las aguas se hayan evacuado completamente.
5. Tapar adecuadamente el tapón del tubo de drenaje de emergencia.
6. Inyectar las aguas por 1 litro en la caja de detergente, verifica si la junta entre el tubo de drenaje de emergencia y el tapón del tubo tenga fugas de agua.
7. Poner el tubo de drenaje de emergencia en la posición original.

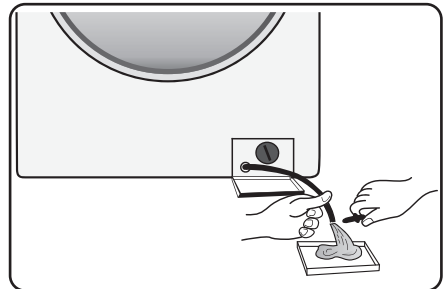

# CUIDADO Y MANTENIMIENTO

## Exterior del electrodoméstico y panel de control

- Se puede limpiar con un paño suave y húmedo.
- También se puede usar un poco de detergente neutro (no abrasivo).
- Secar con un paño fino.

## Cierre de la puerta

- Limpiar con un paño húmedo cuando sea necesario.
- Compruebe periódicamente el estado de la junta de la puerta.

## Dispensador de detergente

1. Suelte la palanca del seguro del compartimento de la colada principal y saque el cajón (figura "B").
2. Quitar el sifón de la rejilla que está llenado con suavizantes.(figura "C").
3. Lave todas las piezas con abundante agua.
4. Vuelva a colocar el separador y la rejilla en el cajón del detergente y colóquelo en su sitio.

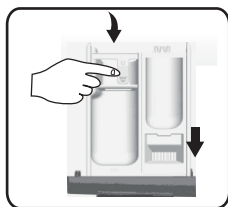

B

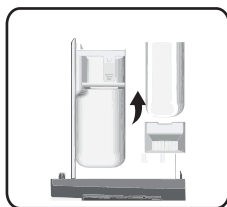

C

## Filtro

Se recomienda revisar y limpiar el filtro periódicamente, por lo menos dos o tres veces al año.

### Especialmente:

- Si el electrodoméstico no está desaguando bien o si no acaba de completar los ciclos de centrifugado.
- Si la bomba está bloqueada por un objeto extraño (botones, moneda o cualquier otro objeto).

### **IMPORTANTE: Asegúrese de que el agua está fría antes de evacuarla.**

- 1 Apague el electrodoméstico y desconéctelo.
- 2 Inserte la herramienta de eliminación como destornillador en la pequeña abertura del deflector inferior, pulse el deflector inferior hacia abajo con mucha fuerza y abrirlo.

- 3 Colocar un recipiente plano en la parte inferior de la puerta del filtro, primero utiliza el tubo de drenaje de emergencia para descargar aguas (El método de operación se refiere a lo establecido en "Descarga de aguas residuales".), luego gira el filtro hacia izquierdo para quitarlo.
- 4 Limpie el filtro y la cámara del filtro.
- 5 Compruebe que el rotor de la bomba se mueve fácilmente.
- 6 Vuelva a introducir el filtro y enrósquelo en sentido horario hasta que haga tope.
- 7 Vuelva a colocar el zócalo.

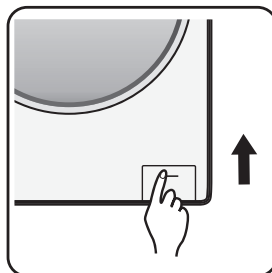
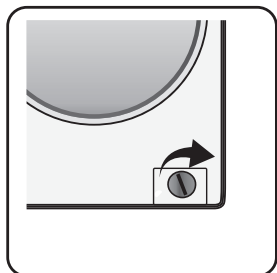
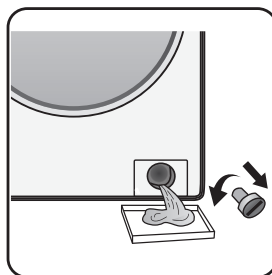
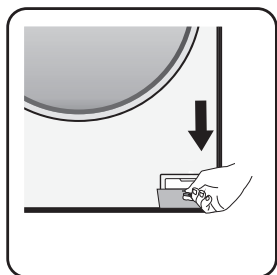

### **Manguera de suministro de agua**

Compruebe regularmente la manguera de suministro de agua para ver si presenta roturas o si está floja. Si fuera necesario, cámbiela por una manguera nueva del mismo tipo, disponible en el servicio de pos venta o distribuidor autorizado.

## Filtro de malla para la toma de agua

Compruébalo y límpielo regularmente.

Para lavadoras con una manguera de entrada consulte la ilustración de la figura "D"

1. Cierre el grifo y afloje la manguera del grifo.
2. Limpie el filtro interno de malla y enrosque la manguera de la toma de agua en el grifo.
3. Ahora desenrosque la manguera de la toma de entrada situada detrás de la lavadora.
4. Saque el filtro del interior de la tomà de la lavadora con unos alicates normales y límpielo.
5. Vuelva a colocar el filtro de malla y enrosque nuevamente la manguera en la toma.
6. Abra el grifo y asegúrese de que las conexiones son completamente estancas.



D

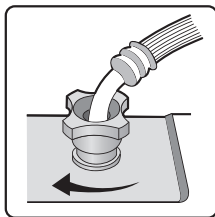
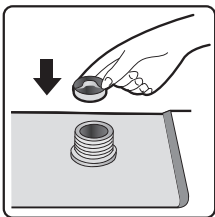
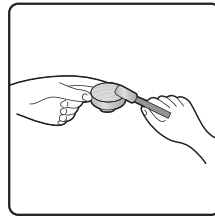
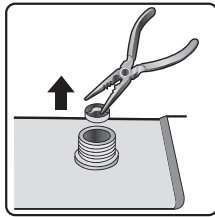
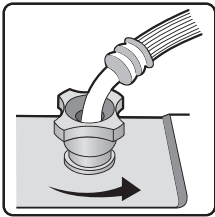

## **GUIA DE LOCALIZACIÓN DE AVERÍAS**

Según el modelo, la lavadora va equipada con diferentes funciones de seguridad automática. De este modo, se consigue localizar las averías a tiempo y el sistema de seguridad reacciona adecuadamente. Normalmente estos fallos suelen ser poco importantes y se resuelven en unos pocos minutos.

### **La lavadora no se enciende, la pantalla está apagada.**

Compruebe si:

- El enchufe eléctrico está insertado en la toma y elija el programa deseado para encender la máquina.
- La toma de pared funciona correctamente (utilice una lámpara de mesa o un aparato similar para probarla).

### **La lavadora no se enciende, la pantalla parpadea.**

Compruebe si:

- La puerta está cerrada correctamente (con bloqueo infantil).
- Ha pulsado el botón "Iniciar/Pausar".
- El grifo de agua está cerrado. Abra el grifo de agua y pulse el botón "Iniciar/Pausar".

### **El aparato se detiene durante el programa (varía según el modelo)**

Compruebe si:

- La puerta se ha abierto y la pantalla parpadea. Cierre la puerta y pulse otra vez el botón "Iniciar/Pausar".
- Compruebe si hay demasiada espuma dentro. La máquina activará la función para eliminar la espuma. La máquina se pondrá en marcha automáticamente tras unos instantes.
- se ha activado el sistema de seguridad de la máquina (consulte el apartado "tabla de descripción de fallos").

### **Hay restos de detergente y aditivos en el cajón del detergente después del lavado.**

Compruebe si:

- están bien montadas las rejilla de la cámara del suavizante y el separador del compartimento de la colada principal en el dispensador de detergente y que todas las piezas están limpias (consulte el apartado "Cuidado y mantenimiento") ;

- está entrando suficiente agua. Los filtro de malla del suministro de agua podrían estar bloqueados (consulte el apartado “Cuidado y mantenimiento”);
- la posición del separador del compartimento de la colada principal está colocado para usar con detergente líquido o en polvo (consulte el apartado “Detergente y aditivos”).

### **La máquina vibra durante el ciclo de centrifugado.**

Compruebe si:

- la lavadora está nivelada y descansa firmemente sobre las cuatro patas;
- se han desmontado los tornillos de transporte. Antes de usar la lavadora, deberá asegurarse de retirar dichos tornillos.

### **Los resultados del centrifugado son muy malos.**

La máquina tiene un sistema de detección y corrección del desnivel. Si se cargan prendas demasiado pesadas (albornoces), el sistema podría reducir la velocidad del centrifugado o incluso interrumpirlo completamente si detecta demasiado desnivel una vez iniciado el ciclo, para proteger la lavadora.

- Si la colada está demasiado mojada al final del ciclo, saque algunas prendas y repita el ciclo de centrifugado
- Si se forma demasiada espuma no se iniciará el ciclo de centrifugado. Use la cantidad adecuada de detergente.
- Compruebe que el selector de velocidad de centrifugado no se ha puesto a “0”.

### **Si la lavadora tiene una pantalla de tiempo, se prolongará/reducirá el periodo de tiempo mostrado inicialmente:**

Se trata de una función de la lavadora que adaptar los factores que pueden afectar al tiempo del programa de lavador, como por ejemplo:

- formación excesiva de espuma;
- desequilibrio de carga debido a prendas muy pesadas en la colada;
- excesivo tiempo de calentamiento por una insuficiente entrada de agua a la temperatura adecuada;

Según este tipo de factores, se recalcula el tiempo restante del programa en ejecución y se actualiza si fuera necesario. Además, durante la fase de llenado, la máquina determina la carga y si fuera necesario ajusta con arreglo a ello tiempo del programa mostrado inicialmente. Durante estos momentos de actualización, se muestra una animación en la pantalla de tiempo.

## Para modelos con toma doble

### Si desea conectar el suministro de agua caliente y fría (figura 1):

1. Conecte la manguera marcada de rojo a la toma de agua caliente y a la válvula de entrada con el filtro rojo en la parte trasera de la máquina.
2. Conecte la otra manguera a la toma de agua fría y a la válvula de entrada con el filtro azul en la parte trasera de la máquina.

### Asegúrese de lo siguiente:

- (a) Las conexiones están estancas
- (b) No invierta la posición (por ejemplo: la entrada de agua fría en la válvula de entrada de agua caliente y viceversa).

### Si solo desea conectar la entrada de agua caliente observe las siguientes instrucciones (figura 2):

1. Necesita un conector de paso en Y. El conector se puede comprar en una ferretería o en un almacén de suministros para fontanería.
2. Coloque el conector de paso en Y en la toma de agua fría.
3. Conecte las dos válvulas de entrada situadas en la parte trasera de la máquina al conector de paso en Y, usando las mangueras que se suministran.

## Para los modelos con la sola entrada

Fije la manguera de la entrada al golpecito de la agua fría y a la válvula de entrada en el lado trasero de la máquina como fig. 3

### Asegúrese de lo siguiente:

Todas las conexiones están estancas.

**No permita que los niños jueguen, gateen o permanezcan cerca o dentro de la lavadora.**

**Tenga en cuenta que durante los ciclos de lavado, podría aumentar la temperatura de la puerta.**

**Hay que vigilar a los niños atentamente cuando el electrodoméstico esté en marcha cerca de ellos.**

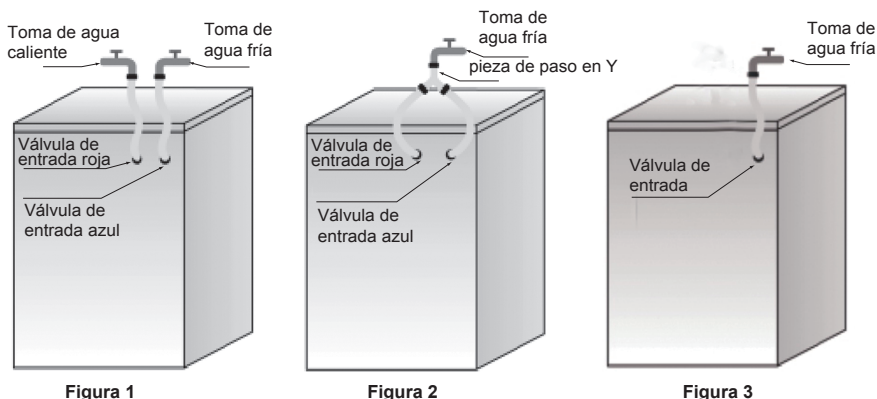

Lista de códigos de error	
Se muestra en la ventana de visualización	Descripción del error
"F01"	Error de entrada de flujo de agua
"F03"	Error de drenaje
"F04- F98"	Error del módulo electrónico
"F24"	Desbordamiento o demasiada espuma.
"F13"	Error de bloqueo de la puerta
"F14"	Fallo de puerta desbloqueada
"Unb"	Alarma de desequilibrio

### a. Se muestra "F01" en la pantalla

La máquina no recibe agua o la cantidad es insuficiente. Compruebe:  
Que el grifo esté totalmente abierto y tenga presión de agua suficiente.

- Si el tubo de entrada de agua está doblado/obstruido.
- Si la red de filtrado del tubo de entrada de agua está bloqueada (consulte la sección de mantenimiento y reparación).
- Si el tubo de entrada de agua está congelado.

Tras eliminar el motivo del error, pulse la tecla "Inicio/Pausa".

Si el error aparece de nuevo, póngase en contacto con el servicio posventa (consulte la sección de servicio posventa).

### b. Se muestra "F03" en la pantalla

La lavadora no está vacía. La lavadora detiene el programa que se está ejecutando. Apague la máquina y desconecte el suministro eléctrico.

Compruebe:

- Si el tubo de drenaje agua está doblado/obstruido.
- El filtro de la bomba de drenaje está bloqueado (consulte el

procedimiento de limpieza del filtro de la bomba de drenaje).

**IMPORTANTE:** Asegúrese de que el agua está fría antes de evacuarla.

- está congelada la manguera desagüe.

Vuelva a enchufar el aparato.

Reinicie el programa deseado. Si el fallo vuelve a ocurrir, póngase en contacto con el servicio posventa

La lavadora se detiene cuando el programa está en funcionamiento. La pantalla (consulte "Servicio posventa").

## C. Código de fallo

La lavadora se detiene cuando el programa está en funcionamiento. La pantalla muestra el código de fallo "F13", "F14", "F24", los códigos de fallo "F04-F98" o "Unb".

### **Si se muestra el código de fallo “F24”**

El nivel de agua alcanza el nivel de desborde.

Elimínelo pulsando el botón “Iniciar/Pausar” y alimente agua.

Seleccione e inicie el programa deseado. Si vuelve a ocurrir un fallo, desconecte la alimentación eléctrica y póngase en contacto con el servicio posventa.

### **Si se muestra el código “F04” a “F98”**

Fallo del módulo electrónico.

Gire la rueda a Apagado durante 3 segundos para apagar la máquina.

Una vez solucionado el fallo, pulse el botón “Iniciar/Pausar”. Si vuelve a ocurrir un fallo, desconecte la alimentación eléctrica y póngase en contacto con el servicio posventa.

### **Si se muestra el código de fallo “F13”**

El bloqueo de puerta es anormal. Inicie el programa durante 20 segundos y desbloquee la puerta de la lavadora (PTC) para comprobar si está cerrada.

Ábrala y vuelva acerrarla.

Una vez solucionado el fallo, pulse el botón “Iniciar/Pausar”. Si vuelve a ocurrir un fallo, desconecte la alimentación eléctrica y póngase en contacto con el servicio posventa.

### **Si se muestra el código de fallo “F14”**

Fallo de puerta abierta.

Acción: Pulse el botón “Iniciar/Pausar”. La lavadora intentará abrir la puerta. La alarma no se desactivará hasta que la puerta se desbloquee. También puede girar la rueda a Apagado durante 3 segundos para apagar la máquina. La alarma se cancelará.

### **Si se muestra el código de fallo “Unb”**

La alarma desequilibrada deberá resolverse mediante los siguientes métodos:

1. Ropas envueltas que están lavando

Gire el botón a la posición de “Apagado” de modo que la lavadora se apague después de 3 segundos, luego abra la puerta, agite las ropas envueltas, los coloque nuevamente en la lavadora, y elige el programa de secado individual para secarse nuevamente.

2. Ropas a lavar más ligeras

Gire el botón a la posición de “Apagado” de modo que la lavadora se apague después de 3 segundos, luego abra la puerta, coloque una o dos toallas, y elige el programa de secado individual para secarse nuevamente.

## **SERVICIO DE POSVENTA**

### **Antes de ponerse en contacto con el servicio de pos venta**

- 1 Intente solucionar el problema usted mismo (consulte la “Guía de solución de problemas”).
- 2 Reinicie el programa para comprobar si el problema se ha solucionado solo.
- 3 Si la lavadora continua funcionando mal, llame a servicio de pos venta.

## TRANSPORTE / MANIPULACIÓN

**No levante nunca el electrodoméstico por la parte de arriba durante el transporte.**

- 1 Desconecte el enchufe.
- 2 Cierre el grifo.
- 3 Desconecte las mangueras de las tomas de agua.
- 4 Vacíe el agua de las mangueras y del electrodoméstico (consulte el apartado "Desmontaje del filtro" y "Desagüe del agua residual").
- 5 Coloque los tornillos de transporte (obligatorio).
- 6 La máquina pesa unos 55 Kg . Se necesitan dos personas para moverla.

## CONEXIONES ELÉCTRICAS

**Use solo una toma de corriente conectada a tierra**

- No utilice prolongadores o multitomas.
- El suministro eléctrico debe ser adecuado para una máquina con una potencia nominal de 10 A.
- Las conexiones eléctricas se deben hacer conforme a la normativa local.
- El cable de alimentación solo podrá cambiarlo un instalador electricista autorizado.

### CONEXION ELÉCTRICA



## GUÍA DE INSTALACIÓN



**EL RUIDO, EL EXCESO DE VIBRACIONES Y LAS FUGAS DE AGUA SE PUEDEN DEBER A UNA INSTALACIÓN INCORRECTA.**

**NO MUEVA EL ELECTRODOMÉSTICO NÚNCA LEVANTÁNDOLO DESDE LA PARTE SUPERIOR.**

- Lea la "GUÍA DE INSTALACIÓN" antes de ponerlo en marcha.
- Guarde la "GUÍA DE INSTALACIÓN" para referencia futura.
- Consulte las recomendaciones generales de eliminación del material de embalaje incluidas en las INSTRUCCIONES DE USO.

# PIEZAS SUMINISTRADAS

- Paquete con piezas pequeñas



Instrucciones de uso, guía de instalación y tarjeta de garantía (según el modelo)

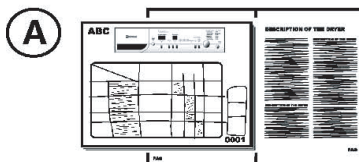

4 tapones de plástico

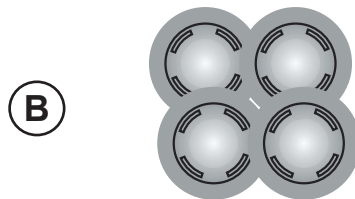

Llave

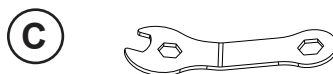

Toma de entrada (dentro de la máquina o ya instalada)

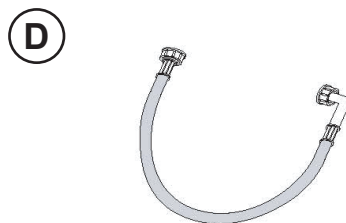

Toma de entrada de agua fría  
Toma de entrada de agua caliente (si está disponible, según el modelo).

Codo (dentro de la máquina o ya instalada)

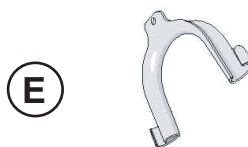

Cubierta de fondo (según el modelo)

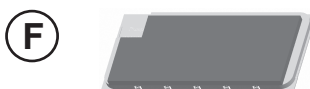

## ANTES DE USAR LA LAVADORA, EXTRAIGA LOS PERNOS DE TRANSPORTE

**Importante:** Los pernos de transporte que no se quiten podrían dañar el electrodoméstico. La lavadora doméstica no está diseñada para ser empotrada.

1

Desenroscan todos los tornillos de transporte de más o menos 30 mm con llave siguiendo la dirección que la flecha se muestra (no atornillarlos totalmente).

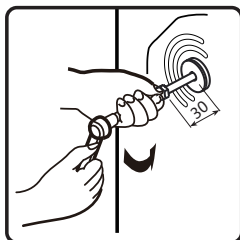
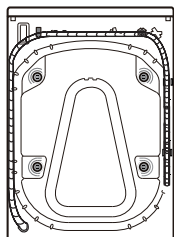

2

Presionan dos pernos de transporte en dirección horizontal hacia el interior y sueltan el perno de transporte.

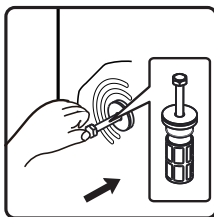

3

Extraigan el perno de transporte, junto con piezas de caucho y piezas de plástico.

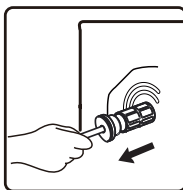

4

Para garantizar la seguridad y reducir el ruido, deben instalar la cubierta del perno de transporte suministrado con la unidad (véase el anexo que acompaña a la unidad). Inclinen y coloquen el perno de transporte en el agujero y presiónenlo siguiendo la dirección indicada hasta que haga clic.

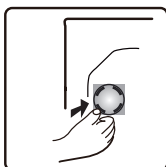

**Importante:** Conserve los pernos de transporte y la llave, para transportar el electrodoméstico en un futuro y de darse el caso, vuelva a colocar los pernos en orden inverso.

## AJUSTE DE LAS PATAS

El electrodoméstico deberá instalarse sobre una superficie sólida y nivelada (si fuera necesario emplee un nivel). Si se instalara el en un suelo de madera, distribuya el peso colocándolo en un tablero de madera de 60 x 60 y 3 cm de grosor fijado al suelo. Si el suelo está desnivelado, ajuste las 4 patas de nivelación; no coloque piezas de madera, etc. debajo de las patas.

- 5 Afloje la tuerca en sentido horario (fíjese en la flecha) con la herramienta.

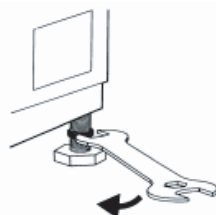

- 6 Levante la máquina unos centímetros y ajuste la altura de la pata girándola.

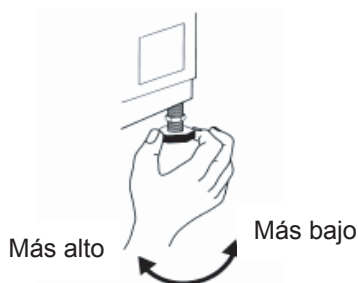

- 7 **Importante:** apriete la tuerca girándola en sentido anti horario, hacia la carcasa del electrodoméstico.

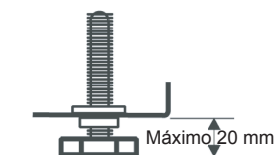
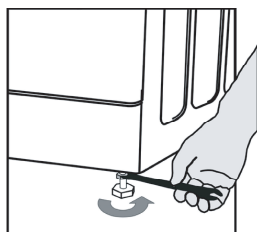

Para llevar a cabo la operación silenciosa, la cubierta de fondo se equipa con la unidad (sólo se aplica a alguna de las lavadoras de Hisense). Una vez instalada la cubierta en el fondo de la lavadora, el nivel de ruido se reducirá considerablemente. Por favor, pida consejo a especialistas antes de instalar la cubierta, sin embargo, la máquina puede estar funcionada sin la cubierta de fondo.

## 8 Guía De Instalación Del Piso Para Eliminación De RuidoGu

**A:** Pegar algodón absorbente de sonido en la cara con "Bomba" de la placa de fondo impreso.

Inclina la lavadora hasta un ángulo entre 30 ° y 40 ° durante la instalación de la cubierta de fondo, por favor, hace frente al lado con aislamiento acústico hacia arriba, y pega la "bomba" en la esquina de la cubierta a la posición de la bomba en la lavadora.

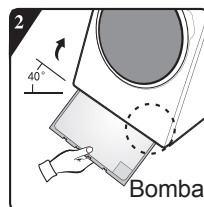
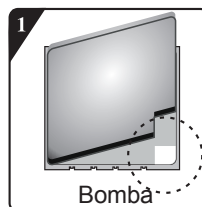

**B:** Antes de instalar el piso para eliminación de ruido, por favor pueda pegar el algodón de absorción de ruido a lo largo de la huella de presión rectangular en la placa de fondo (Para alguno modelo, no tiene algodón de absorción de ruido, por lo tanto omite este paso.).

Retire las cintas adhesivas de doble caras alrededor de la placa de fondo.

La máquina se inclina 40 grados, el lado con brecha de ángulo recto está hacia la parte frontal de la lavadora, el lado con brecha de bisel se inserta entre los dos tornillos de pie en la parte trasera de la lavadora hasta que esté insertado completamente, luego cierra el piso para que se pueda cercar del fondo de la lavadora.

Pulse con mano las cintas adhesivas alrededor para que el piso para eliminación de ruido se adhiera a la caja, firmemente.

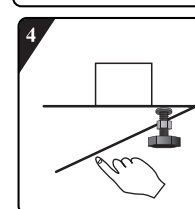
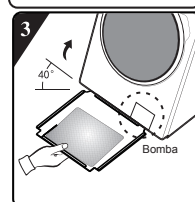
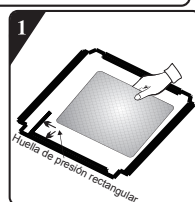

## 9 CONEXIÓN DE LA TOMA DE ENTRADA DE AGUA

Si todavía no está montada la toma de entrada de agua, deberá atornillarla al electrodoméstico. La manguera marcada de azul es para el agua fría. Según el modelo, también deberá conectar la manguera del agua caliente marcada de rojo (modelos con toma doble).

**Agua caliente**  
**(Según el modelo) Agua fría**

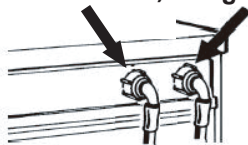

10 Enrosque la toma de entrada a la boca, apretando la tuerca.

**Atención:**

- ¡Evite dobleces en la manguera!
- El electrodoméstico **no se debe** conectar a una toma de agua caliente/fría de un calentador sin presurizar.
- Abra la toma al máximo para comprobar la estanqueidad de las conexiones.
- Si la manguera es demasiado corta, cámbiela por otra manguera resistente a la presión con la longitud apropiada (1000 kPa mínimo, homologación EN 50084).
- Compruebe la manguera de la toma de entrada regularmente para ver está agrietada o cuarteada y cámbiela si fuera necesario.
- La lavadora se puede conectar sin válvula anti retorno.

**CONEXIÓN DE LA MANGUERA DE DESAGÜE**

11 **Si la manguera de desagüe está conectada de la siguiente manera:**  
Desengánchela quitando la abrazadera de la derecha (fíjese en la flecha)

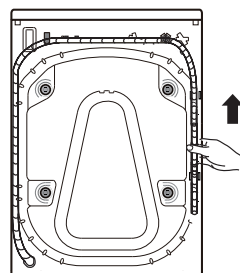

12 Conecte la manguera de desagüe al sifón y engánchela sobre el borde de una pila empleando un codo.  
Si todavía no está montado, coloque el codo al final de la manguera de desagüe.

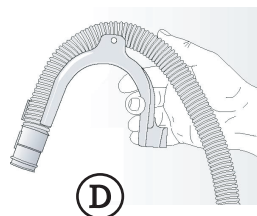

**Notas:**

- Asegúrese de que la manguera de desagüe no tiene dobleces.
- Fíjela de manera que no se caiga. Finalizado el ciclo de lavado, la máquina desaguará el agua caliente.
- Las pilas de lavabo no son adecuadas.
- Para prolongarla, emplee una manguera del mismo tipo y empálmela con abrazaderas.
- Longitud total máxima de la manguera de desagüe: 2,50 m.

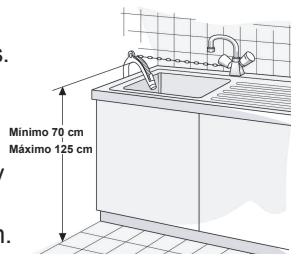



# WASHING MACHINE

USER'S OPERATION MANUAL

MLR 1491 W

**Before operating this unit, please read this manual thoroughly,  
and retain for future reference**



# **INSTRUCTIONS FOR USE**

## **SAFETY INFORMATION**

### **BEFORE USING THE WASHING MACHINE**

#### **PRECAUTIONS AND GENERAL RECOMMENDATIONS**

### **DESCRIPTION OF THE WASHING MACHINE**

#### **EMERGENCY DOOR OPENING**

### **BEFORE THE FIRST WASH CYCLE**

#### **PREPARATION OF THE WASHING**

#### **DETERGENTS AND ADDITIVES**

#### **DRAINING RESIDUAL WATER**

#### **CARE AND MAINTENANCE**

#### **TROUBLESHOOTING GUIDE**

#### **AFTER-SALES SERVICE**

#### **TRANSPORT / HANDLING**

#### **ELECTRICAL CONNECTION**

#### **INSTALLATION GUIDE**

## **SAFETY INFORMATION**

1. The manufacturer reserves the right for any modifications on the product which might be deemed necessary or useful without informing about it in this IFU.
2. Before operating your new washing machine, please read this instruction carefully, and keep it for future reference. If you have lost it accidentally, ask customer service for e-copy or hard copy.
3. Please make sure the socket is grounded securely, the water source connection is reliable.
4. This appliance is not to be used by persons (including children) with reduced physical, sensory or mental capabilities, or lack of experience and knowledge, unless they have been given supervision or instruction concerning use of the appliance by a person responsible for their safety.
5. This appliance can be used by children aged from 8 years and above and persons with reduced physical, sensory or mental capabilities or lack of experience and knowledge if they have been given supervision or instruction concerning use of the appliance in a safe way and understand the hazards involved. Children shall not play with the appliance. Cleaning and user maintenance shall not be made by children without supervision.
6. Children should be supervised to ensure that they do not play with the appliance.
7. If the supply cord is damaged, it must be replaced by the manufacturer, its service agent or similarly qualified persons in order to avoid a hazard.
8. The new hose-sets supplied with the appliance are to be used and that old hose-sets should not be reused.

9. For appliances with ventilation openings in the base, that a carpet must not obstruct the openings.
10. Children of less than 3 years should be kept away unless continuously supervised.
11. The maximum permissible inlet water pressure, 1 MPa, for appliances intended to be connected to the water mains. The minimum permissible inlet water pressure, 0.1 MPa, if this is necessary for the correct operation of the appliance.
12. The maximum washing capacity is 7/8/9/10kg.
13. For private domestic use only.
14. This appliance is intended to be used in household and similar applications such as:
  - staff kitchen areas in shops, offices and other working environments;
  - farm houses;
  - by clients in hotels, motels and other residential type environments;
  - bed and breakfast type environments;
  - areas for communal use in blocks of flats or in laundrettes.

# **BEFORE USING THE WASHING MACHINE**

## **1. Removing the packaging and inspection**

- After unpacking, ensure that the washing machine is undamaged. If in doubt, do not use the washing machine. Contact After-Sales Service or your local retailer.
- Check that the accessories and supplied parts are all present.
- Keep the packaging materials (plastic bags, polystyrene parts, etc.) out of reach of children, as they are potentially dangerous.

## **2. Remove the transport bolts**

- The washing machine is fitted with transport bolts to avoid any possible damage to the interior during transport. Before using the machine, it is imperative that the transport bolts are removed.
- After their removal, cover the openings with the 4 enclosed plastic caps.

## **3. Install the washing machine**

- Move the appliance without lifting it by the worktop.
- Install the appliance on a solid and level floor surface, preferably in a corner of the room.
- Ensure that all four feet are stable and resting on the floor and then check that the washing machine is perfectly level (use a spirit level).
- Ensure that the ventilation openings in the base of the washing machine (if available on your model) are not obstructed by a carpet or other material.

## **4. Water inlet**

- Connect the water supply inlet hose in accordance with the regulations of your local water company.
- Water inlet - Depending on models:
  - Single inlet - Cold water only
  - Dual inlet - Hot and cold water
- Water tap: 3/4 threaded hose connector

## 5. Drain

- Connect the drain hose to the siphon or hook it over the edge of a sink by means of the “U” bend supplied.
- If the washing machine is connected to an integrated drainage system, ensure that the latter is equipped with a vent to avoid simultaneous loading and draining of water (siphoning effect).
- Fix the drain hose securely to prevent scalding during machine drainage.

## 6. Electrical connection

- Electrical connections must be carried out by a qualified technician in compliance with the manufacturer’s instructions and current standard safety regulations.
- Data regarding voltage, power consumption and protection requirements is given on the inside of the door.
- The appliance must be connected to the mains by means of a socket with an earth connection in accordance with current regulations. The washing machine must be earthed by law. The manufacturer declines all liability for damage to property or injury to persons or animals due to non-compliance with the directions given above.
- Do not use extension leads or multiple sockets. Make sure the capacity of the socket is powerful enough to drive the machine during heating.
- Before any maintenance on the washing machine disconnect it from the mains supply.
- After installation, access to the mains plug or to disconnection from the mains supply must be ensured at all times via a double-pole switch.
- Do not operate the washing machine if it has been damaged during transport. Inform After-Sales Service.
- Mains cable replacement is only to be carried out by After-Sales Service.
- The appliance must only be used in the household for the prescribed uses.

### Minimum housing dimensions:

Width: 615 mm

Height: 855 mm

Depth: refer to programme chart

# PRECAUTIONS AND GENERAL RECOMMENDATIONS

## 1. Packaging

- The packaging material is entirely recyclable, and marked with the recycling symbol . Adhere to current local regulations when disposing of packaging material.

## 2. Disposing of packaging and scrapping old washing machines

- The washing machine is built from reusable materials. It must be disposed of in compliance with current local waste disposal regulations.
- Before scrapping, remove all detergent residues, break the door hook, and cut off the power cable so that the washing machine is made unusable.
-  This appliance is marked according to the European directive on Waste Electrical and Electronic Equipment (WEEE). By ensuring that this product is disposed of correctly, you will help prevent potential negative consequences for the environment and human health, which could otherwise be caused by inappropriate waste handling of this product.

The symbol on the product, or on the documents accompanying the product, indicates that this appliance may not be treated as household waste. Instead it shall be handed over to the applicable collection point for the recycling of electrical and electronic equipment. Disposal must be carried out in accordance with local environmental regulations for waste disposal. For more detailed information about treatment, recovery and recycling of this product, please contact your local city office, your household waste disposal service or the shop where you purchased the product.

## 3. Location and surroundings

- The washing machine must only be installed in enclosed spaces. Installation in the bathroom or other places where air is humid is not recommended.
- Do not store flammable fluids near the appliance.

## 4. Safety

- Do not leave the appliance plugged in when not in use. Never plug or unplug the power from the mains supply, if your hands are wet.
- Turn off the tap.
- Before any cleaning and maintenance, switch off the machine or disconnect it from the mains.

- Clean the outside of the washing machine with a damp cloth. Do not use abrasive detergents.
- Never open the door forcibly or use it as a step.

## DESCRIPTION OF THE WASHING MACHINE

- 1 Worktop
- 2 Control panel
- 3 Detergent dispenser
- 4 Door
- 5 Plinth covering pump access
- 6 Adjustable feet

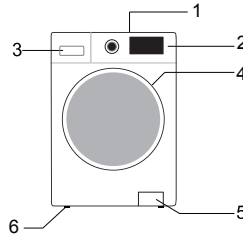

Control panel layout and appearance will depend on the model.

## EMERGENCY DOOR OPENING

In case of failure to open the door due to power outage or other special circumstances, the door lock lever at the drainage pump door can be used for emergency opening.

Note:

1. Do not operate when the machine is working normally;
2. Before operation, please make sure that the inner barrel has stopped turning, without high temperature, and the water level is lower than the clothing inlet. If the water level is higher than the clothing inlet, drain off water through the drain-away pipe (if available) or by slowly unscrewing the filter.
3. Operation method: Open the cover of drainage pump door, pull down the lock lever with the help of a tool, and then the door can be opened(indicated in the figure).

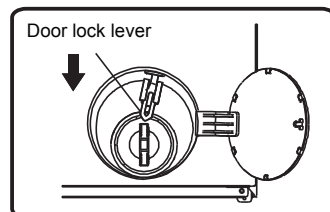

## BEFORE THE FIRST WASH CYCLE

To remove any residual water used during testing by the manufacturer, we recommend that you carry out a short wash cycle without laundry.

- 1 Open the tap.
- 2 Close the door.
- 3 Pour a little detergent (about 30 ml) into the main wash chamber **(III)** of the detergent dispenser .
- 4 Select and start a short programme (see separate quick reference guide).

## PREPARATION OF THE WASHING

1. Sort the laundry according to...

- Type of fabric / care label symbol

Cottons, mixed fibres, easy care/synthetics, wool, handwash items.

The wool wash cycle of this machine has been tested and approved by The Woolmark Company for the washing of Woolmark garments labelled as “machine wash” provided that the garments are washed according to the instructions on the garment label and those issued by the manufacturer of this washing machine.

- Colour

Separate coloured and white items. Wash new coloured articles separately.

- Loading

Wash items of different sizes in the same load to improve washing efficiency and distribution in the drum.

- Delicates

Wash small items (e.g. nylon stockings, belts etc.) and items with hooks (e.g. bras) in a cloth bag or pillow case with zip. Always remove curtain rings or wash curtains with the rings inside a cotton bag.

2. Empty all pockets

Coins, safety pins etc. can damage your laundry as well as the appliance drum and tub.

3. Fasteners

Close zips and fasten buttons or hooks; loose belts or ribbons should be tied together.

Stain removal

Blood, milk, eggs etc. are generally removed by the automatic enzyme phase of the programme.

- To remove red wine, coffee, tea, grass and fruit stains etc. add a stain remover to the main wash chamber **[II]** of the detergent dispenser.
- Pre-treat heavily-soiled areas with stain remover if necessary.

### **Dyeing**

- Only use dyes that are suitable for washing machines.
- Follow the Manufacturer's instructions.
- Plastic and rubber parts of the washing machine can be stained by dyes.

### **Loading the laundry**

- 1 Open the door.
- 2 Load the articles one at a time loosely into the drum, without overfilling. Observe the load sizes given in the quick reference guide.

**Note:** Overloading the machine will result in unsatisfactory washing results and creased laundry.

- 3 Close the door .

## **DETERGENTS AND ADDITIVES**

**Always use high efficiency, low foam detergent for a front load machine.**

### **The choice of detergent depends on:**

- type of fabric (cottons, easy care/synthetics, delicate items, wool).  
Note: Use only specific detergents for washing wool
- colour
- the wash temperature
- degree and type of soiling

### **Remarks:**

Any whitish residues on dark fabrics are caused by insoluble compounds used in modern phosphate-free powder detergents. If this occurs, shake or brush out the fabric or use liquid detergents. Use only detergents and additives specifically produced for domestic washing machines. When using descaling agents, dyes or bleaches for the pre-wash, make sure that they are suitable for use in domestic washing machines. Descalers could contain products which could damage your washing machine. Do not use any solvents (e.g. turpentine, benzine). Do not wash fabrics that have been treated with solvents or flammable liquids.

### **Dosage**

Follow the dosage recommendations on the detergent pack. They depend on:

- degree and type of soiling
- size of wash
  - follow the detergent manufacturer's instructions for a full load;
  - half load: 3/4 the amount used for a full load;
  - minimum load (about 1 kg): 1/2 the amount used for a full load;
- water hardness in your area (ask for information from your water company).
  - Soft water requires less detergent than hard water.

**Notes:**

Too much detergent can result in excess foam formation, which reduces washing efficiency. If the washing machine detects too much foam, it may prevent spinning. Insufficient detergent may result in grey laundry in time and also calcifies the heating system, drum and hoses.

**Where to put detergent and additives**

The detergent drawer has three chambers (fig. "A" )

**Prewash chamber** 

- Detergent for the prewash / soak

**Mainwash chamber** 

- Detergent for the main wash
- Stain remover
- Water softener (water hardness class 4)

**Softener chamber** 

- Fabric softener

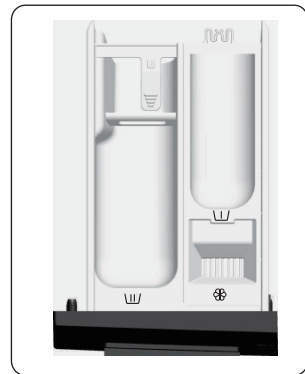

A

**Notes:**

- Keep detergents and additives in a safe, dry place out of the reach of children.
- Liquid detergents can be used for programmes with prewash. However, in this case a powder detergent must be used for the main wash.
- Do not use liquid detergents when activating the "Start Delay" function (if available on your washing machine).

- To prevent dispensing problems when using highly concentrated powder and liquid detergents, use the special detergent ball or bag supplied with the detergent and place it directly inside the drum.
- When using descaling agents, bleaches or dyes, make sure that they are suitable for washing machines. Descalers could contain compounds that can damage parts of your washing machine.
- Do not use any solvents in the washing machine (e.g. turpentine, benzene).

## **DRAINING RESIDUAL WATER**(depends on model)

Before emptying the residual water, switch the appliance off and unplug it from the mains socket. Remove the plinth, place a container beneath it.

- 1 Pull out emergency drain pipe of machine.
- 2 Put end of emergency drain pipe into a container.
- 3 Rotate emergency drain pipe plug and remove it after it becomes loose.
- 4 Until water runs off naturally.
- 5 Reinstall emergency drain pipe plug.
- 6 Fill detergent box with 1L water to check emergency drain pipe. Check if there is any leakage at connection of pipe plug.
- 7 Put emergency drain pipe back.

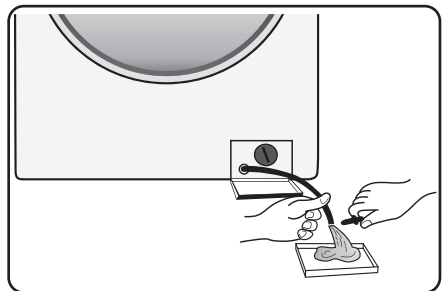

# CARE AND MAINTENANCE

## Appliance exterior and control panel

- Can be washed down with a soft, damp cloth.
- A little neutral detergent (non abrasive) can also be used.
- Dry with a soft cloth.

## Door seal

- Clean with a damp cloth when necessary.
- Check the condition of the door seal periodically.

## Detergent dispenser

- 1 Press the release lever in the main wash compartment downward and remove the drawer (fig. "B").
- 2 Remove siphon in softener slot. (fig. "C").
- 3 Wash all the parts under running water.
- 4 Refit the siphon in the detergent drawer and fit the drawer back inside its housing.

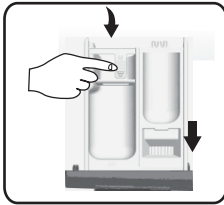

B

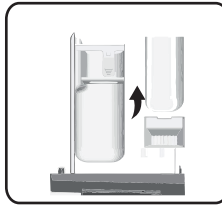

C

## Filter

We recommend that you check and clean the filter regularly, at least two or three times a year.

### Especially:

- If the appliance is not draining properly or if it fails to perform spin cycles.
- If the pump is blocked by a foreign body (e.g. buttons, coins or safety pins).

**IMPORTANT: Ensure that the water has cooled before draining the appliance.**

- 1 Stop the appliance and unplug it.
- 2 Insert removal tool like slotted screwdriver into the small opening of bottom baffle, press the bottom baffle downward with much strength and open it.

- 3 Put a flat container under filter door and then drain with emergency drain pipe (see [draining residual water] for specific operation methods). Then, loosen filter anticlockwise and completely unscrew and remove the filter.
- 4 Clean the filter and the filter chamber.
- 5 Check that the pump rotor moves freely.
- 6 Re-insert the filter and screw it in clockwise as far as it will go.
- 7 Reinstall the plinth.

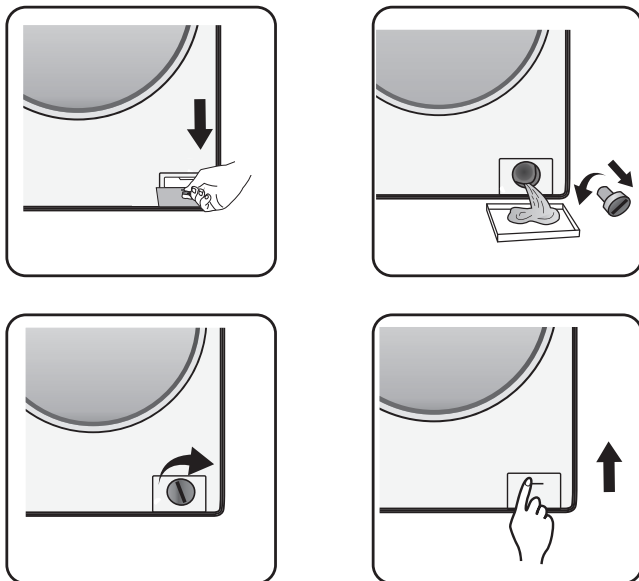

### **Water supply hose**

Check the supply hose regularly for brittleness and cracks and replace it if necessary using a new hose of the same type (available from After-Sales Service or specialist dealer).

### Mesh filter for water connection

Check and clean regularly.

For washing machines with an inlet hose as shown on pictures “D”,

- 1 Close the tap and loosen the inlet hose on the tap.
- 2 Clean the internal mesh filter and screw the water inlet hose back onto the tap.
- 3 Now unscrew the inlet hose on the rear of the washing machine.
- 4 Pull off the mesh filter from the washing machine connection with universal pliers and clean it.
- 5 Refit the mesh filter and screw the inlet hose on again.
- 6 Turn on the tap and ensure that the connections are completely water-tight.



D

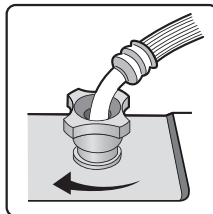
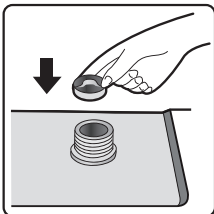
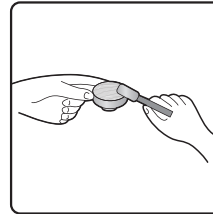
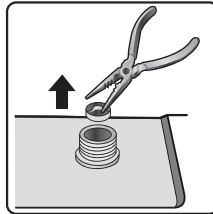
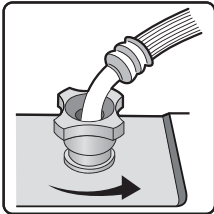

## TROUBLESHOOTING GUIDE

Depending on the model, your washing machine is equipped with various automatic safety functions. This enables faults to be detected in good time and the safety system can then react appropriately. These faults are frequently so minor that they can be resolved within a few minutes.

### **The washing machine will not start, no indicator lamps are on.**

Check whether:

- the mains plug is inserted into the socket
- the wall socket is functioning correctly (use a table lamp or similar appliance to test it).

### **The washing machine will not start... and the “Start/Pause” indicator lamp flashes.**

Check whether:

- the door is properly closed (child safety);
- the “**Start/Pause**” button has been pressed;
- the “Water tap closed” indication lights up. Open the water tap and press the “**Start/Pause**” button.

### **The appliance stops during the programme** (varies depending on model)

Check whether:

- the door has been opened and the “**Start/Pause**” indicator lamp is flashing. Close the door and press the “**Start/Pause**” button again.
- Check if there is too much foam inside, machine enters kill-foam routine. The machine will run again automatically after a period.
- the washing machine’s safety system has been activated (see “Fault description table”).

### **Residue from detergent and additives left in the detergent drawer at end of wash.**

Check whether:

- the cover grid of the softener chamber and the separator of the main wash chamber are correctly installed in the detergent dispenser and all parts are

- clean (see “Care And Maintenance”);
- sufficient water is entering. The mesh filters of the water supply could be blocked (see “Care and Maintenance”);
- the position of the separator in the main wash chamber is adapted to the use of powder or liquid detergent (see “Detergent and Additives”).

### **Machine vibrates during spin cycle.**

Check whether:

- the washing machine is level and standing firmly on all four feet;
- the transport bolts have been removed. Before using the machine, it is imperative that the transport bolts are removed.

### **Final spin results are poor.**

The washing machine has an imbalance detection and correction system. If individual heavy items are loaded (e.g. bathrobes), this system may reduce the spin speed automatically or even interrupt the spin completely if it detects too great an imbalance even after several spin starts, in order to protect the washing machine.

- If the laundry is still too wet at the end of the cycle, remove some articles of laundry and repeat the spin cycle.
- Excessive foam formation may prevent spinning. Use the correct amount of detergent.
- Check that the spin speed selector has not been set to “0”.

### **If your washing machine has a time display: the programme time initially displayed is lengthened / shortened by a period of time:**

This is a normal capacity of the washing machine to adapt to factors that can have an effect on the wash programme time, e.g.:

- excess foam formation;
- load imbalance due to heavy items of laundry;
- prolonged heating time due to reduced inlet water temperature;

Because of influences like these, the time remaining in the programme run is recalculated, and updated if necessary. In addition, during the filling phase, the washing machine determines the load and if necessary adjusts the initial programme time displayed accordingly. During such update periods, an animation appears on the time display.

## Hot / Cold fill fault - For Models with Dual Inlets

### If you wish to connect hot and cold water supply (Fig.1):

1. Fix the red marked inlet hose to the hot water tap and to the inlet valve with the red filter on the rear side of machine.
2. Fix the other inlet hose to the cold water tap and to the inlet valve with the blue filter on the rear side of the machine.

### Make sure:

- a) The connections are tightly fixed
- b) Do not invert their position (for example: cold fill into hot inlet valve and vice versa).

### If you wish to connect only the cold fill follow the below instructions (Fig. 2):

1. You will need a Y-piece connector. This can be purchased from local hardware or plumbing supplier.
2. Fix the Y-piece connector to the cold fill tap.
3. Connect the two inlet valves present on the rear part of the machine to the Y-piece connector using the hoses provided.

## For Models with Single Inlet

Fix the inlet hose to the cold water tap and to the inlet valve on the rear side of the machine as (Fig. 3).

### Ensure that:

All connections are tightly fixed.

**Do not allow children to operate, crawl on, be near or inside your washer.**

**Note that during the wash cycles, the surface temperature of the porthole door may increase.**

**Close supervision of children is necessary when the appliance is used near children.**

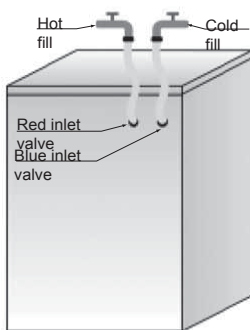

Fig.1

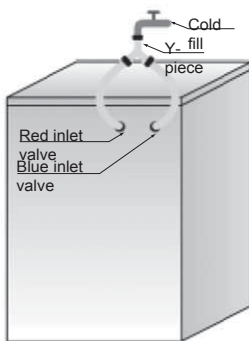

Fig.2

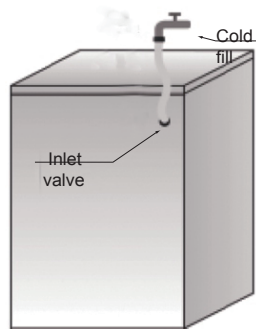

Fig.3

Fault Code List	
Displayed on Display Window	Fault Description
"F01"	Water inflow fault
"F03"	Drainage fault
"F13"	Door lock fault
"F14"	Door unlock fault
"F24"	Overflow or too much foam.
else fault code, "F04-F98"	Electronic module fault.
"Unb"	Unbalance alarm

#### a. "F01" displayed on screen

The machine is not fed with water or insufficient water. Check:

- Faucet is fully open and has enough water pressure.
- Water inlet pipe is knotted or not.
- Filtering net of water inlet pipe is blocked or not (refer to maintenance and repair).
- Water pipe is frozen or not.

Press "Start/Pause" key after fault is removed.

If fault occurs again, please contact with after-sale service (refer to after-sale service.).

#### b. "F03" displayed on screen

The washer is not emptied. The washer stops the program being executed. Shut down the machine and disconnect power supply. Check:

- Drain pipe is knotted or not.
- Filter in drain pump is blocked or not (refer to the cleaning of filter in drain pump)

**IMPORTANT:** Ensure that the water has cooled before draining the appliance.

- the drain hose is frozen up.

Plug in the appliance again.

Select and start the "Spin" programme or push the "Start/Pause" button for at least 3 seconds and restart the desired programme.

If the fault occurs again, please contact After-Sales Service (see "After-Sales Service").

## C. Fault code

The washer stops when the program is running. The display window shows fault code “F13”, “F14”, “F24”, else fault codes from “F04” to “F98” or “Unb”.

### **If fault code “F13” is shown**

Door lock is abnormal. Start program for 20 sec and unlock the washer door (PTC) to check whether the door is closed.

Open or close it again.

After fault is removed, press “Start/Pause” key. If fault occurs again, disconnect power supply and contact with after-sale service.

### **If fault code “F14” is shown**

Door open fault.

Action: Press “Start/Pause” button. The washing machine will try to open the door.

The alarm will not be removed until the door is unlocked. Or, turn the nub to Off for 3 seconds to turn off the machine. Choose the desired programme to start the machine. The alarm will be removed.

### **If fault code “F24” is shown**

Water level reaches overflow level.

Remove it by pressing “Start/Pause” key and feed water.

Select and start required program. If fault occurs again, disconnect power supply and contact with after-sale service.

### **If else fault code “F04” to “F98” is shown**

Electronic module fails.

Turn the nub to Off for 3 seconds to turn off the machine.

After fault is removed, press “Start/Pause” key. If fault occurs again, disconnect power supply and contact with after-sale service.

### **If fault code “Unb” is shown**

Unbalance alarm shall be solved by the following methods

#### 1. Laundry winding

Turn the knob to “off” for 3 seconds for shutdown, open the door, shake the clothes and put them back into the washing machine, then select the single dewatering program to dry again.

#### 2. Too light-weighted laundry

Turn the knob to “off” for 3 seconds for shutdown, open the door, put in one or two towels, and then select the single dewatering program to dry again.

### **Before contacting After-Sales Service:**

- 1 Try to remedy the problem yourself (see “Troubleshooting Guide”).
- 2 Restart the programme to check whether the problem has solved itself.
- 3 If the washing machine continues to function incorrectly, call After-Sales Service.

## TRANSPORT/HANDLING

**Never lift the appliance by the worktop when transporting.**

- 1 Pull out the mains plug.
- 2 Turn off the tap.
- 3 Disconnect the inlet and drain hoses.
- 4 Eliminate all water from the hoses and from the appliance (see “Removing the Filter”, “Draining Residual Water”)
- 5 Fit the transport bolts (obligatory)
- 6 The machine is over 55 kg in weight, two persons are needed to move it.

## ELECTRICAL CONNECTION

**Only use a socket with an earth connection.**

- Do not use extension leads or multi sockets.
- Electric supply must be adequate for the machine’s 10 A Current Rating.
- Electrical connections must be made in accordance with local regulations.
- The electrical power cable must be replaced exclusively by a licensed electrician.

### ELECTRICAL CONNECTION



## INSTALLATION GUIDE



**NOISE, EXCESSIVE VIBRATIONS AND WATER LEAKAGES CAN BE CAUSED BY INCORRECT INSTALLATION.**

**NEVER MOVE THE APPLIANCE BY LIFTING IT BY THE WORKTOP.**

- Read this “INSTALLATION GUIDE” before operating.
- Keep this “INSTALLATION GUIDE” for future reference.
- Read the general recommendations about disposing of packaging in the INSTRUCTION FOR USE.

## PARTS SUPPLIED

- Package with small items



Instruction for use, installation guide, warranty card  
(depends on model)

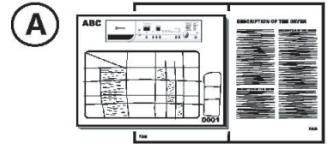

4 plastic caps

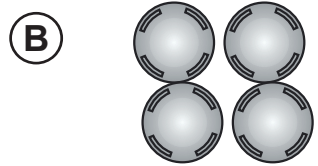

Wrench



- Inlet hose (inside the machine or already installed)  
Cold inlet hose  
Hot inlet hose (if available, depending on models)



- "U"-bend (inside the machine or already installed)



- Bottom cover(depends on model)



## BEFORE USING THE WASHER, PLEASE REMOVE TRANSPORT BOLTS!

**Important:** Transport bolts which are not removed can cause damage to the appliance.

- 1 Screw off all transportation bolts for approx. 30mm with wrench following the direction of arrow shown (not fully screw it off).

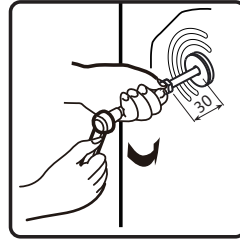
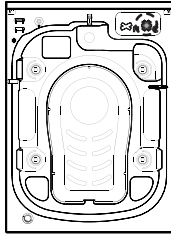

- 2 Push two transportation bolts on horizontal direction inward and loose transportation bolt.

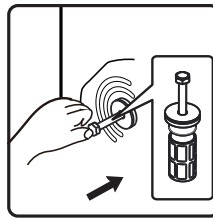

- 3 Pull out transportation bolt together with rubber part and plastic part.

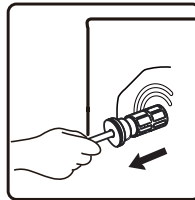

- 4 To ensure safety and reduce noise, you should install the transportation bolt cover supplied with the unit (see the annex accompanying the unit). Lean and place the transportation bolt into hole and press it following the shown direction until it clicks.

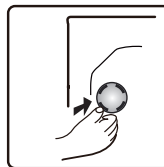

**Important:** Keep the transport bolts and the wrench for future transporting of the appliance and in this case refit the transport bolts in reverse order.

## ADJUSTMENT OF THE FEET

The appliance must be installed on a solid and level floor surface (if necessary use a spirit level). If the appliance is to be installed on a wooden floor, distribute the weight by placing it on a 60x60cm sheet of plywood at least 3cm in thickness and secure it to the floor. If the floor is uneven, adjust the 4 leveling feet as required; do not insert pieces of wood etc. under the feet.

- 5 Slacken the locknut clockwise (see arrow) using the wrench .

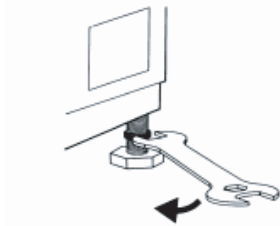

- 6 Lift the machine slightly and adjust the height of the foot by revolving it.

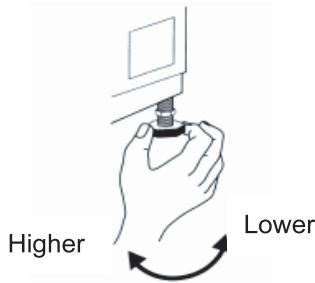

- 7 **Important:** tighten the locknut by turning it anti-clockwise towards the appliance casing.

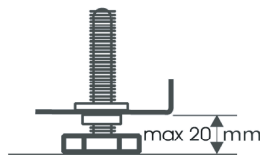
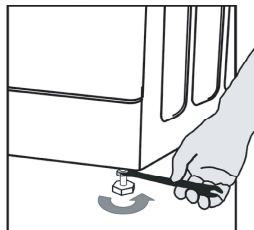



## INSTALL BOTTOM COVER

To realize quieter operation, a bottom cover is supplied with the unit (only applies to some of the Hisense washers). After installing the cover at the bottom of the washer, the noise level will be greatly reduced. Please ask for advice from specialists before installing the cover, nevertheless, the machine can be used without the bottom cover.

### 8 Noise-Reduction Bottom Plate Installation Instructions

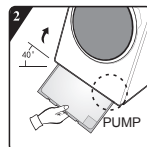
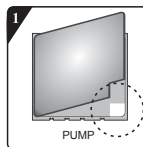
- A: Stick acoustic wool to the side of bottom cover plate with the letter of "PUMP".  
Tilt the washer by 30°-40°, when installing the bottom cover, please face the side with sound insulation upwards and attach 'PUMP' at the corner of the cover to the position of the pump in the washer.



- B:  Before installing the noise-reduction bottom plate, align and paste the acoustic absorption wool with and along the right-angle impression on bottom plate (this procedure is unnecessary for some of the models without acoustic absorption wool).

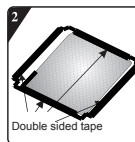

Remove surface paper on double sided tape at four sides of the bottom plate.

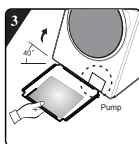

Incline the machine to an angle of 40° and let the side with right-angle notch face towards front of the washing machine, as shown in the figure. Insert the side with oblique-angle notch between two foot screws at back of the washing machine completely in place. Then, install the bottom plate and ensure that it contacts with bottom of the washing machine closely.

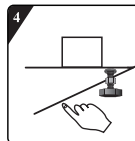

Press the double sided tape on four sides manually to secure the noise-reduction palte to the machine body firmly.

## CONNECT THE WATER SUPPLY INLET HOSE

Hot (Depending on models) Cold

- 9 If the water inlet hose is not already installed, it must be screwed to the appliance. The blue marked hose is only for cold water. Depending on the model, the hot water hose marked with red should also be connected, for models having dual inlets.

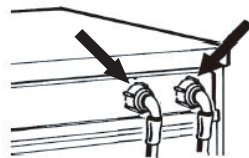

- 10 Screw by hand the inlet hose onto the tap, tightening the nut.

### Attention:

- no kinks in the hose!
- The appliance **must not** be connected to the mixing tap of an un-pressurized water heater.
- Check water-tightness of connections by turning the tap completely on.
- If the hose is too short, replace it with a suitable length of pressure resistant hose (1000 kPa min)
- Check the inlet hose regularly for brittleness and cracks and replace if necessary.
- The washing machine can be connected without a non-return valve.

## CONNECT THE DRAIN HOSE

11

In case the drain hose is installed as shown below:  
Unhook it only from the right clip (see arrow)

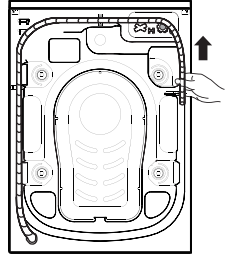

12

Connect the drain hose to the Drain or hook it over the edge of a sink by means of the "U" bend.  
Fit the "U" bend E, if not already installed, at the end of the drain hose.

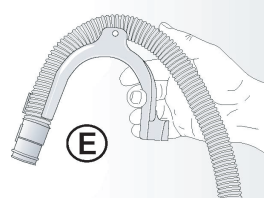

### Notes:

- Ensure that there are no kinks in the drain hose.
- Secure the hose so that it cannot fall down. After wash phase, machine will drain out hot water.
- Small hand basins are not suitable.
- To make an extension use a hose of the same type and secure the connections with clips.
- Max. Overall drain hose length: 2.50 m.

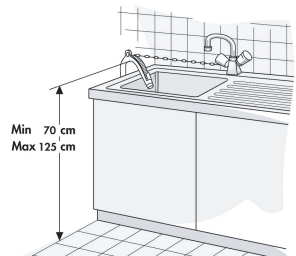



# MÁQUINA DE LAVAR ROUPA

MANUAL DE UTILIZAÇÃO

MLR 1491 W

**Antes de utilizar o aparelho, leia cuidadosamente este manual e conserve-o para referência futura.**



# **INSTRUÇÕES DE UTILIZAÇÃO**

INFORMAÇÃO DE SEGURANÇA

ANTES DE UTILIZAR A MÁQUINA DE LAVAR ROUPA

CUIDADOS E SUGESTÕES GERAIS

DESCRIÇÃO DA MÁQUINA DE LAVAR ROUPA

ABERTURA DE EMERGÊNCIA DA PORTA

ANTES DO PRIMEIRO CICLO DE LAVAGEM

PREPARAÇÃO DA LAVAGEM

DE DETERGENTES E ADITIVOS

REMOÇÃO DO FILTRO

DRENAGEM DAS ÁGUAS RESIDUAIS

LIMPEZA E MANUTENÇÃO

GUIA PARA RESOLUÇÃO DE AVARIAS

SERVIÇO PÓS-VENDA

TRANSPORTE E MANUSEAMENTO

LIGAÇÃO ELÉCTRICA

GUIA DE INSTALAÇÃO

## INFORMAÇÃO DE SEGURANÇA

1. O fabricante reserva-se o direito de quaisquer modificações no produto que possam ser consideradas necessárias ou úteis sem informar sobre ele nesta UIF.
2. Antes de operar a sua nova lavadora, leia atentamente esta instrução e guarde-a para referência futura. Se você tiver perdido o manual acidentalmente, peça ao serviço de atendimento ao cliente uma cópia eletrônica ou cópia impressa.
3. Por favor, certifique-se de que o soquete está aterrado com segurança, a conexão da fonte de água é confiável.
4. Este aparelho não deve ser usado por pessoas (incluindo crianças) com capacidades reduzidas físicas, sensoriais ou mentais, ou falta de experiência e conhecimento, a menos que tenham recebido supervisão ou instruções relativas ao uso do aparelho por uma pessoa responsável pelas suas seguranças.
5. Este aparelho pode ser utilizado por crianças com idade igual ou superior a 8 anos e pessoas com capacidades físicas, sensoriais ou mentais reduzidas ou falta de experiência e conhecimento, se eles tiverem recebido supervisão ou instruções relativas ao uso do aparelho de forma segura e compreenderem os perigos envolvidos. As crianças não devem brincar com o aparelho. A limpeza e a manutenção do usuário não devem ser feitas por crianças sem supervisão.
6. As crianças devem ser supervisionadas para garantir que não brinquem com o aparelho.
7. Se o cabo de alimentação estiver danificado, ele deve ser substituído pelo fabricante, seu agente de serviço ou pessoas com qualificações semelhantes, a fim de evitar riscos.

8. Os novos conjuntos de mangueiras fornecidos com o aparelho devem ser usados e os conjuntos de mangueiras antigos não devem ser reutilizados.
9. Para aparelhos com aberturas de ventilação na base, o tapete não deve obstruir as aberturas.
10. Crianças com menos de 3 anos devem ser mantidas afastadas, a menos que sejam
11. A pressão máxima admissível da água de entrada, 1 MPa, para aparelhos destinados a ser ligados à rede de água. A pressão mínima admissível da água, 0,1 MPa, se isto for necessário para o correto funcionamento do aparelho.
12. A capacidade máxima de lavagem é de 7/8/9/10 kg.
13. Apenas para uso doméstico privado.
14. Este aparelho destina-se a ser utilizado em aplicações domésticas e similares, tais como:
  - cozinhas de funcionários em lojas, escritórios e outros ambientes de trabalho;
  - casas de fazenda;
  - por clientes em hotéis, motéis e outros ambientes residenciais;
  - ambientes do tipo de cama e café da manhã;
  - zonas de uso comum em blocos de apartamentos ou em lavandarias.

# ANTES DE UTILIZAR A MÁQUINA DE LAVAR ROUPA

## 1. Remoção da embalagem e verificação

- A Depois de desembalar, certifique-se de que a máquina de lavar roupa não está danificada. Em caso de dúvida, não utilize a máquina. Contacte o Serviço Pós-Venda ou o seu revendedor local.
- Verifique se os acessórios e as peças fornecidas estão todas incluídas.
- Mantenha o material da embalagem (sacos de plástico, partes de poliestireno, etc.) fora do alcance das crianças, uma vez que é potencialmente perigoso.

## 2. Remoção dos parafusos de transporte

- A máquina de lavar roupa está equipada com suportes de protecção que evitam danos na parte interna durante o transporte. Antes de utilizar a máquina, deve retirar os suportes de protecção.
- Depois de removidos os suportes, tape os orifícios com os quatro tampões de plástico fornecidos.

## 3. Instalação da máquina de lavar roupa

- Desloque o electrodoméstico sem o levantar pela tampa superior
- Instale a máquina sobre uma superfície estável e nivelada, de preferência num canto do compartimento.
- Ajuste os quatro pés para garantir que a máquina se encontra estável e bem apoiada no chão e, de seguida, verifique se está nivelada (utilize um nível de bolha de ar).
- Verifique se os orifícios de ventilação na base da máquina de lavar roupa (se disponíveis no seu modelo) não estão obstruídos por tapetes ou outro material.

## 4. Entrada da água

- Ligue a mangueira de entrada da água de acordo com as normas dos serviços municipalizados de água .
- Entrada da água - Varia de acordo com os modelos:  
Entrada única: Apenas água fria  
Entrada dupla: Água quente e fria
- Torneira: rosca para mangueira de 3/4"

## 5. Escoamento

- Ligue a mangueira de escoamento da água ao sifão ou fixe-a ao lava-loiças com o cotovelo fornecido.
- Se a máquina estiver ligada a um sistema de drenagem integrado, certifique-se de que este está equipado com um sifão ventilado, para evitar a entrada e o escoamento da água em simultâneo (efeito sifão).
- Fixe a mangueira de escoamento para evitar que caia durante a drenagem da máquina.

## 6. Ligação eléctrica

- As ligações eléctricas devem ser efectuadas por um técnico qualificado em conformidade com as instruções do fabricante e as normas de segurança em vigor.
- Os dados relativos a voltagem, consumo de energia e protecção eléctrica são fornecidos no interior da porta.
- O aparelho deve ser ligado à corrente eléctrica através de uma tomada com ligação à terra, de acordo com as normas estabelecidas. A ligação à terra do aparelho é obrigatória por lei. O fabricante não se responsabiliza por quaisquer danos a bens materiais ou ferimentos a pessoas ou animais domésticos resultantes do não cumprimento das instruções acima mencionadas.
- Não utilize extensões eléctricas nem adaptadores para tomadas. Verifique se a tomada tem a carga necessária para a máquina durante o aquecimento.
- Antes de qualquer operação de manutenção ou limpeza, desligue o aparelho da corrente eléctrica.
- O acesso à tomada de corrente eléctrica ou à desactivação do fornecimento de energia através de um interruptor de dois pólos deve ser sempre assegurado após a instalação.
- Não utilize a máquina de lavar roupa se esta tiver sido danificada durante o transporte. Informe o Serviço Pós-Venda.
- A substituição do cabo de alimentação deve ser realizada exclusivamente pelo Serviço Pós-Venda.
- A máquina deve ser utilizada unicamente para os usos prescritos para fins domésticos.

### Dimensões mínimas para a instalação:

Largura: 600 mm

Altura: 850 mm

Profundidade: consultar a tabela de programas

# CUIDADOS E SUGESTÕES GERAIS

## 1. Embalagem

- A embalagem é 100% reciclável e está marcada com o símbolo de reciclagem (♻️). Cumpra as normas locais em vigor quando eliminar o material da embalagem.

## 2. Eliminação da embalagem e das máquinas de lavar roupa velhas

- A máquina de lavar roupa é fabricada com materiais recicláveis e deve ser eliminada de acordo com as normas locais de eliminação de lixo.
- Antes de eliminá-la, limpe os resíduos de detergente, parta o gancho da porta e corte o cabo de alimentação para que a máquina fique inutilizada.

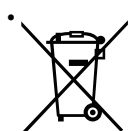

Este aparelho está classificado de acordo com a Directiva Europeia sobre Resíduos de equipamento eléctrico e electrónico (REEE). Ao garantir a eliminação adequada deste produto, estará a ajudar a evitar potenciais consequências negativas para o ambiente e para a saúde pública, que poderiam resultar de um inadequado manuseamento de desperdícios deste produto.

O símbolo no produto, ou nos documentos que acompanham o produto, indica que este aparelho não pode receber um tratamento semelhante ao de um desperdício doméstico. Pelo contrário, deverá ser depositado no respectivo centro de recolha para a reciclagem de equipamento eléctrico e electrónico. A eliminação deverá ser efectuada em conformidade com as normas ambientais locais para a eliminação de desperdícios. Para obter informações mais detalhadas sobre o tratamento, a recuperação e a reciclagem deste produto, contacte o respectivo Departamento na sua localidade, o serviço de eliminação de desperdícios domésticos ou a loja onde adquiriu o produto.

## 3. Localização e zona circundante

- A máquina de lavar roupa deve ser instalada apenas em espaços fechados. A instalação em casas de banho ou outras zonas de ar húmido não é recomendada.
- Não guarde líquidos inflamáveis junto do aparelho.

## 4. Segurança

- Não deixe a máquina ligada quando não está a ser utilizada. Nunca ligue nem desligue a ficha da tomada com as mãos molhadas.
- Feche a torneira.
- Antes de qualquer operação de manutenção ou limpeza, desligue o aparelho ou retire a ficha da tomada eléctrica.
- Para limpar o exterior da máquina de lavar roupa, utilize um pano húmido. Não utilize detergentes abrasivos.
- Nunca tente forçar a abertura da porta nem a utilize como degrau.

# DESCRIÇÃO DA MÁQUINA DE LAVAR ROUPA

- 1 Tampo
- 2 Painel de controlo
- 3 Distribuidor de detergentes
- 4 Porta
- 5 Tampa de acesso à bomba
- 6 Pés ajustáveis

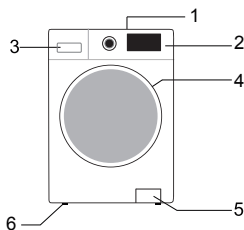

A disposição e a aparência do painel de controlo varia consoante o modelo.

## ABERTURA DE EMERGÊNCIA DA PORTA

Em caso de falha na abertura da porta devido a falha de energia ou outras circunstâncias especiais, a alavanca de bloqueio da porta na porta da bomba de drenagem pode ser usada para uma abertura de emergência.

Nota:

1. Não operar quando o aparelho está a funcionar normalmente:
2. Antes da operação, certifique-se de que o tambor interno parou de girar, que a temperatura não está demasiado alta, e que o nível da água está abaixo da entrada da roupa. Se o nível de água estiver mais alto que a entrada da roupa, drene a água pelo tubo de drenagem (se disponível) ou desparafuse o filtro lentamente.
3. Método de operação: Abra a tampa da porta da bomba de drenagem, puxe para baixo a alavanca de bloqueio com o auxílio de uma ferramenta e a porta assim poderá abrir a porta (como indicado na figura).

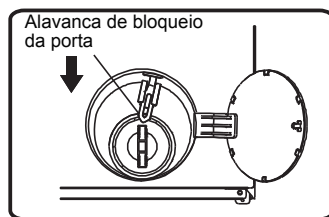

## ANTES DO PRIMEIRO CICLO DE LAVAGEM

Para retirar toda a água residual utilizada pelo fabricante nos testes à máquina de lavar roupa, recomenda-se que o primeiro ciclo de lavagem seja efectuado sem roupa.

- 1 Abra a torneira
- 2 Feche a porta da máquina
- 3 Deite uma pequena quantidade de detergente (cerca de 30 ml) no compartimento central da gaveta distribuidora de detergente.
- 4 Selecciona e inicie um programa de lavagem rápido (consulte o guia de referência rápida em separado)

# PREPARAÇÃO DA LAVAGEM

## 1. Separe a roupa de acordo com...

- Tipo de tecido/símbolo da etiqueta dos cuidados com a roupa

Algodão, fibras mistas, sintéticos/lavagem fácil, lã, lavagem à mão.

O ciclo de lavagem de lã desta máquina foi testado e aprovado pela Woolmark Company para a lavagem de peças de vestuário com a etiqueta “lavagem na máquina”, desde que sejam lavados de acordo com as instruções da etiqueta de cuidados com a roupa e as do fabricante desta máquina de lavar roupa.

- Cor

Separe as peças coloridas das peças brancas. Lave as peças de roupa novas em separado.

- Carga

Lave peças de vestuário de diferentes tamanhos na mesma carga, de forma a melhorar a eficácia da lavagem e a distribuição no tambor.

- Roupa delicada

Lave peças de vestuário pequenas (p. ex. meias de nylon, cintos, etc.) e artigos com colchetes (p. ex. soutiens) num saco de lavagem ou numa fronha com fecho de correr. Retire sempre as argolas dos cortinados ou lave-os com as argolas dentro de um saco de algodão.

## 2. Esvazie todos os bolsos

Moedas, alfinetes, etc., podem danificar as suas peças de roupa, bem como o tambor e o filtro da máquina.

## 3. Fechos

Feche os fechos de correr e aperte os botões ou colchetes; fitas ou cintos soltos deverão ser atados.

- Eliminação de nódoas

Sangue, leite, ovos, etc., são geralmente eliminados na fase enzimática automática do programa.

- Para remover nódoas de vinho tinto, café, chá, relva, fruta, etc., adicione um tira-nódoas ao compartimento principal ( **III** ) do distribuidor de detergente.
- Caso seja necessário, faça um pré-tratamento das áreas muito sujas com um tira-nódoas.

## Tinturas

- Utilize apenas tinturas adequadas para máquinas de lavar roupa.
- Siga as instruções do fabricante.
- As peças de plástico e de borracha da máquina podem ficar manchadas pelo uso de tinturas.

## Colocar a roupa na máquina

- 1 Abra a porta.
- 2 Introduza os artigos um a um e espaçadamente no tambor na máquina, sem o encher demasiado.  
Respeite a carga indicada no guia de consulta rápida.  
**Nota:** O sobrecarregamento da máquina resultará numa lavagem pouco satisfatória e a roupa ficará vincada.
- 3 Feche a porta.

# DETERGENTES E ADITIVOS

**Utilize sempre detergentes de elevada eficácia e pouca espuma em máquinas de carregamento frontal.**

**A escolha do detergente depende de:**

- Tipo de tecido (algodão, lavagem fácil/sintético, roupa delicada, lã).  
Nota: utilize apenas detergentes específicos para a lavagem da lã
- Cor
- Temperatura de lavagem
- Grau e tipo de sujidade

**Observações:**

Eventuais resíduos esbranquiçados em tecidos de cor escura são causados por compostos insolúveis utilizados nos detergentes em pó sem fosfatos modernos. Se isto acontecer, sacuda ou escove o tecido ou utilize detergentes líquidos. Utilize apenas detergentes e aditivos especialmente concebidos para máquinas de lavar roupa domésticas. Se utilizar agentes para remover o calcário, tinturas ou lixívia para a pré-lavagem, certifique-se de que são adequados para máquinas de lavar roupa domésticas. Os agentes de remoção de calcário contêm componentes que podem danificar a sua máquina de lavar. Não utilize solventes (p. ex. terebentina, benzina, etc.). Não lave na máquina tecidos que tenham sido tratados com solventes ou líquidos inflamáveis.

**Dosagem**

Siga as recomendações de dosagem da embalagem de detergente. Estas dependem de:

- Grau e tipo de sujidade
- Carga da lavagem
- Siga as instruções do fabricante de detergente para a carga máxima;
- Meia carga:  $\frac{3}{4}$  da quantidade utilizada para a carga máxima;
- Carga mínima (cerca de 1 kg):  $\frac{1}{2}$  da quantidade utilizada para a carga máxima;
- Dureza da água na sua área de residência (solicite informações à empresa abastecedora de água). A água mole requer menos detergente relativamente à água dura.

**Notas:**

A utilização de detergente em demasia pode resultar na formação excessiva de espuma, reduzindo a eficácia da lavagem. Se a máquina de lavar roupa detectar demasiada espuma, a centrifugação poderá não ser efectuada.

A utilização de detergente insuficiente pode resultar em roupa cinzenta e também causa a calcificação do sistema de aquecimento, do tambor e das mangueiras.

**Onde colocar o detergente e os aditivos**

A gaveta de detergentes tem três compartimentos (figura A).

**Compartimento para pré-lavagem (  )**

- Detergente para pré-lavagem/demolha

**Compartimento para lavagem principal (  )**

- Detergente para a lavagem principal
- Tira-nódoas
- Amaciador de água (grau 4 de dureza da água)

**Compartimento para amaciador (  )**

- Amaciador para tecidos

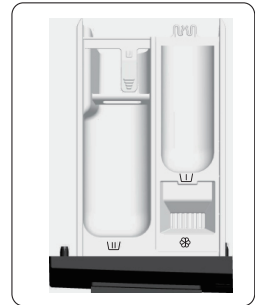

A

## Notas:

- Guarde os detergentes e aditivos num lugar seco e seguro, fora do alcance das crianças.
- Os detergentes líquidos podem ser utilizados para programas com pré-lavagem. No entanto, neste caso deverá ser utilizado um detergente em pó para a lavagem principal.
- Não utilize detergente líquido quando utilizar a função de “Início retardado” (para máquinas com esta opção disponível).
- Para evitar problemas de distribuição quando utilizar detergentes líquidos ou em pó altamente concentrados, utilize o doseador especial fornecido com o detergente e coloque-o dentro do tambor.
- Se usar agentes anti-calcário, lixívia ou tinturas, certifique-se de que são adequados para máquinas de lavar roupa. O produtos anti-calcário podem conter compostos que danificam a máquina.
- Não utilize solventes na máquina de lavar roupa (p. ex. terebintina, benzina).

## DRENAGEM DAS ÁGUAS RESIDUAIS (depende do modelo)

**Antes de drenar as águas residuais, desligue a máquina e retire a ficha da tomada. Remova a tampa e coloque um recipiente por baixo.**

- 1 Retire a mangueira de drenagem de emergência fora da máquina.
- 2 Coloque a extremidade da mangueira de drenagem de emergência no recipiente.
- 3 Gire o bujão de drenagem de emergência e retire-o depois que ele seja solto.
- 4 Espere até que a água seja drenada completamente.
- 5 Coloque o bujão do tubo de drenagem de emergência.
- 6 Depois de despejar ao tanque de detergente 1 litro de água, verifique se há vazamentos na conexão entre o bujão e a mangueira de drenagem.
- 7 Coloque a mangueira de drenagem de emergência para a posição original.

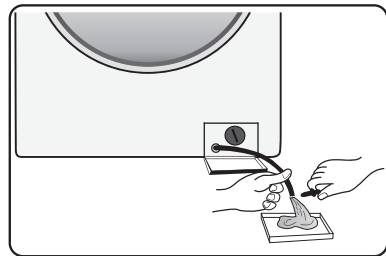

# LIMPEZA E MANUTENÇÃO

## Parte exterior da máquina e painel de controlo

- Pode ser limpo com um pano macio e humecido.
- Pode também utilizar um detergente neutro (não abrasivo).
- Seque com um pano macio.

## Junta da porta

- Limpe com um pano humecido sempre que necessário.
- Verifique periodicamente o estado da junta da porta.

## Distribuidor de detergente

1. Pressione a alavanca de desengate no compartimento de lavagem principal e retire a gaveta (fig. B).
2. Retire o sifão na caixa do amaciador.(fig. C).
3. Lave todas as peças com água corrente.
4. Volte a colocar o separador e a grelha na gaveta de detergente e introduza novamente a gaveta no compartimento respectivo.

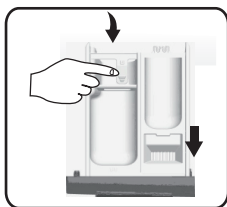

B

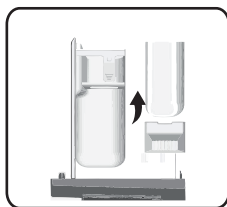

C

## Filtro

Recomendamos que verifique e limpe o filtro regularmente, pelo menos duas ou três vezes por ano.

### Sobretudo:

- Se este electrodoméstico não escoar devidamente ou não concluir os ciclos de centrifugação.
- Se a bomba estiver bloqueada por um objecto estranho (p. ex. botões, moedas ou alfinetes).

### **IMPORTANTE: Certifique-se de que a água arrefeceu antes de iniciar a drenagem da máquina.**

- 1 Desligue a máquina.
- 2 Inserir ferramenta de remoção como chave de fenda para a pequena abertura do defletor inferior, pressione o defletor inferior para baixo com muita força e abra-o.

- 3 Coloque um recipiente plano em baixo da porta de filtro, use o tubo de drenagem de emergência (consulte a operação no [Descarregar a água residual]) para drenar a água, gire o filtro no sentido anti-horário e retire-o depois que o filtro seja solto.
- 4 Limpe o filtro e o compartimento do filtro.
- 5 Certifique-se de que a turbina da bomba continua a girar.
- 6 Introduza o filtro e aperte-o no sentido dos ponteiros do relógio.
- 7 Volte a instalar a tampa.

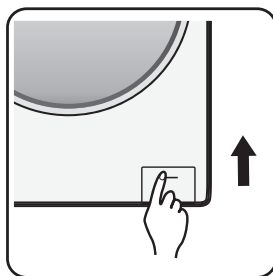
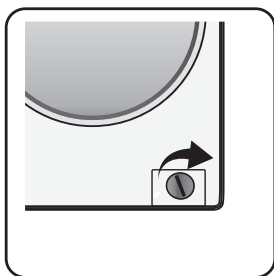
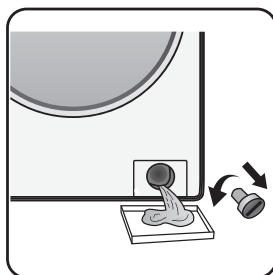
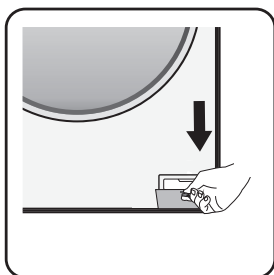

### **Mangueira de entrada de água**

Verifique a mangueira de entrada de água regularmente e substitua-a caso seja necessário, utilizando uma mangueira nova do mesmo tipo (disponível no Serviço Pós-Venda ou em revendedores).

## Filtro de rede na ligação da água

Limpe-o e verifique-o regularmente.

Para máquinas de lavar com mangueira de entrada de água conforme ilustrada nas imagens D,

1. Feche a torneira e desenrosque a mangueira de entrada de água da torneira.
2. Limpe o filtro de rede interno e volte a enroscar a mangueira de entrada de água na torneira.
3. De seguida, desenrosque a mangueira de entrada de água na rectaguarda da máquina de lavar roupa.
4. Retire o filtro de rede da ligação da máquina com um alicate e limpe-o.
5. Volte a introduzir o filtro de rede e enrosque a mangueira.
6. Abra a torneira e verifique se as ligações estão estanques.



D

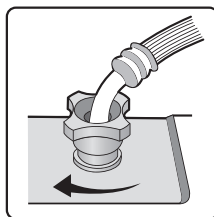
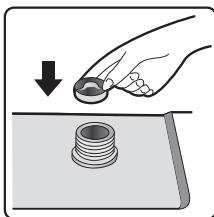
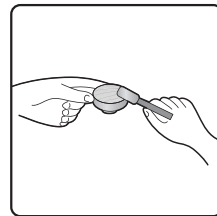
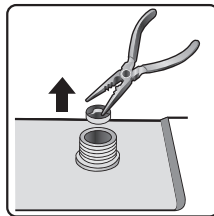
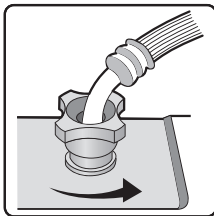

## GUIA PARA RESOLUÇÃO DE AVARIAS

De acordo com o modelo, esta máquina de lavar roupa está equipada com diversas funções automáticas de segurança que detectam e analisam avarias atempadamente e reagem de forma adequada. As avarias detectadas são, regra geral, suficientemente pequenas para serem resolvidas numa questão de minutos.

### **A máquina de lavar roupa não começa a trabalhar, nenhuma lâmpada indicadora acende.**

Verifique se:

- oplugue de rede é inserido no soquete e escolha o programa desejado para iniciar a máquina.
- A tomada da parede está funcionando corretamente (use uma lâmpada de mesa ou aparelho similar para testá-la).

### **The washing machine will not start, and the screen flashes.**

- a porta está devidamente fechada (segurança para crianças);
- o botão "**Iniciar/Pausar**" foi pressionado;
- Verifique se a torneira de água está fechada. Abra a torneira de água e pressione o botão "**Iniciar/Pausar**".

### **O aparelho para durante o programa** (varia de acordo com o modelo)

Verifique se:

- A porta foi aberta e a tela está piscando.  
**Feche a porta e pressione o botão "Iniciar/Pausar" novamente.**
- Verifique se existe demasiada espuma no interior da máquina, o que dará início à rotina anti-espuma. A máquina voltará a funcionar automaticamente após algum tempo.
- O sistema de segurança da máquina foi activado (consulte "Tabela de descrição de avarias").

### **Permanência de resíduos de detergente e de aditivos na gaveta de detergente no final da lavagem.**

Verifique se:

- A grelha de cobertura do compartimento para amaciador e o separador do compartimento para lavagem principal estão correctamente instalados no distribuidor de detergente e se todas as peças estão limpas (consulte "Limpeza e manutenção");

- A posição do separador no compartimento para lavagem principal está adaptado para a utilização de detergente em pó ou líquido (consulte “Detergente e aditivos”).

### **A máquina vibra durante a centrifugação**

Verifique se:

- A máquina de lavar roupa está nivelada e os quatro pés assentam firmemente no chão;
- Os suportes de protecção para o transporte foram removidos. Antes de utilizar a máquina, deve retirar os suportes de protecção.

### **Os resultados finais da centrifugação são medíocres.**

A máquina de lavar roupa tem um sistema de detecção e correcção de desequilíbrio. Se carregar artigos pesados (p. ex. roupões), este sistema pode reduzir a velocidade automaticamente ou mesmo interromper o ciclo de centrifugação, caso o desequilíbrio seja demasiado grande, mesmo após o início de várias centrifugações, de modo proteger a máquina.

- Se a roupa ainda estiver demasiado molhada no final do ciclo, retire algumas peças de roupa e repita o ciclo de centrifugação.
- A formação excessiva de espuma pode impedir a centrifugação. Utilize a quantidade correcta de detergente.
- Verifique se o selector da velocidade de centrifugação não foi reduzido para “0”.

### **Se a máquina de lavar roupa tiver um visor de tempo: a duração do programa apresentado inicialmente é aumentado/diminuído durante algum tempo:**

Esta é uma capacidade normal da máquina de lavar, que permite a adaptação a factores que podem influenciar a duração do programa de lavagem, por ex.:

- Formação excessiva de espuma;
- Desequilíbrio da carga devido a peças de vestuário pesadas;
- Tempo de aquecimento prolongado devido à entrada de água fria;

Devido a este tipo de influências, o tempo restante para a execução do programa é novamente calculado e actualizado, quando for necessário. Além disso, a máquina de lavar roupa determina a quantidade de carga durante a fase de enchimento e ajusta a duração do programa indicada inicialmente, senecessário. Nestes períodos de ajuste, é apresentada uma animação no visor de tempo.

## INSTRUÇÕES PARA ENCHIMENTO

### Para Modelos com Entrada Dupla

#### Se você deseja conectar abastecimento de água fria e quente (Fig.1):

1. Fixe a mangueira de entrada marcada de vermelho à torneira de água quente e à válvula da mangueira com o filtro vermelho na parte de trás da máquina.
2. Fixe a outra mangueira de entrada à torneira de água fria e à válvula da mangueira com o filtro azul na parte de trás da máquina.

#### Certifique-se de que:

- (a) As conexões estejam firmemente fixadas
- (b) As posições não estejam invertidas (por exemplo: água fria na válvula de entrada para água quente e vice-versa).

#### Se você deseja apenas conectar a mangueira de entrada fria siga as instrução abaixo (Fig.2):

1. Você precise de uma peça em Y. Essa peça pode ser adquirida num fornecedor local de equipamento ou encanamento.
2. Fixe a peça em Y à torneira com água fria.
3. Conecte as duas válvulas de entrada presentes na parte de trás da máquina à peça em Y usando as mangueiras disponibilizadas.

### Para Modelos com Entrada Única

Fixe a mangueira de entrada à torneira de água fria e à válvula de entrada na parte de trás da máquina como na Fig.3

#### Assegure-se de que:

**Todas as conexões estejam firmemente fixadas**

**Não deixe crianças operar, subir em cima, ficar perto ou dentro da sua lavadora.**

**Note que durante os ciclos de lavagem, a temperatura da superfície da porta da máquina pode aumentar.**

**Supervisão atenta das crianças é necessária sempre que a máquina for usada perto de crianças.**

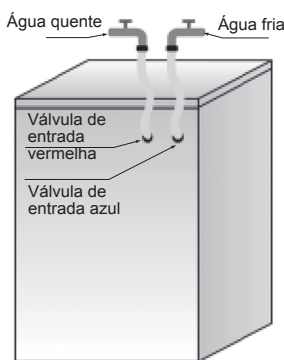

Fig. 1

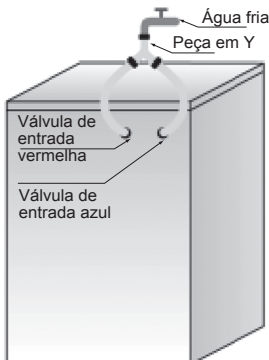

Fig. 2

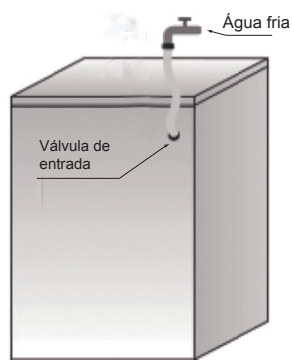

Fig. 3

## Tabela de descrição de avarias

Lista de códigos de falhas	
Exibido na janela de exibição	Descrição da falha
"F01"	Problema de influx de água
"F03"	Problema de drenagem
"F04-F98"	Problema do módulo eletrônico, muito fluxo
"F24"	Muito fluxo de água ou demasiada espuma.
"F13"	Problema com o fechamento da porta
"Unb"	Alarme de desequilíbrio
"F14"	Falha de desbloqueio da porta

### a. "F01" exibido na tela

A máquina não está sendo alimentada com água ou tem água insuficiente.

Confira:

- Se a torneira está totalmente aberta e tem pressão suficiente.
- Se a tubulação de entrada de água está bloqueada ou não.
- Se a rede de filtragem da tubulação de entrada de água está bloqueada ou não (consulte a seção de manutenção e conserto).
- Se os canos de água estão congelados ou não.

Pressione a tecla "Start/Pause" (Iniciação/Pausa) após o problema ser resolvido. Se ocorrer um problema novamente, entre em contato com o serviço de pós-venda (consulte a seção serviço de pós-venda.).

### b. "F03" exibido na tela

A máquina de lavar não está esvaziada. A lavadora interrompe o programa que está sendo executado. Desligue a máquina e desligue a fonte de alimentação. Confira:

- Se o tubo de drenagem está bloqueado ou não.
- Se o filtro da bomba de drenagem está bloqueado ou não (consulte a seção de limpeza do filtro na bomba de dreno)

**IMPORTANTE:** Assegure-se de que a água arrefeceu antes de efectuar a drenagem da máquina.

- A mangueira de escoamento congelou.

Ligue novamente o aparelho.

Selecione e inicie o programa "Drenar" ou reinicie o programa desejado.

Se a falha ocorrer novamente, entre em contato com o Serviço Pós-venda (consulte "Serviço Pós-venda").

## C. Código de falha

A máquina para quando o programa está sendo executado. A janela de exibição mostra o código de falha "F13", "F14", "F24", códigos de falha de "F04" para "F98", ou "Unb".

### **Se o código de falha "F24" for mostrado**

O nível da água atinge o nível de transbordamento.

Remova-o através de pressionar a tecla "Iniciar/Pausar" e adicione água.

Selecione e inicie o programa necessário. Se ocorrer uma falha novamente, desconecte a fonte de alimentação e entre em contato com o serviço pós-venda.

### **Se o código de falha "F04" para "F98", é mostrado**

O módulo eletrônico falha.

Gire o seletor para Desligado por 3 segundos para retirar a máquina.

Após a remoção da falha, pressione a tecla "Iniciar/Pausar". Se ocorrer uma falha novamente, desconecte a fonte de alimentação e entre em contato com o serviço pós-venda.

### **Se o código de falha "F13" for mostrado**

O bloqueio da porta é anormal. Inicie o programa por 20 segundos e desbloqueie a porta da lavadora (PTC) para verificar se a porta está fechada.

Abra e feche-o novamente.

Após a remoção da falha, pressione a tecla "Iniciar/Pausar". Se ocorrer uma falha novamente, desconecte a fonte de alimentação e entre em contato com o serviço pós-venda.

### **Se o código de falha "F14" for mostrado**

Falha da abertura da porta.

Ação: Pressione o botão "Iniciar/Pausar". A máquina de lavar tentará abrir a porta.

O alarme será removido até que a porta seja destrancada. Ou, gire o seletor para Desligado por 3 segundos para desligar a máquina. Escolha o programa desejado para iniciar a máquina. O alarme será removido.

### **Se o código de falha "Unb" for mostrado**

O alarme de desbalança pode ser causados pelas seguintes razões e pode ser desativado pelos seguintes métodos

Enrolamento de roupas a lavar

1. Gire o botão para a posição "off" e segure por 3 segundos para desligar a máquina e, depois, abra a porta, remova as roupas e redistribua-as de maneira uniforme e, em seguida, coloque-as de volta na máquina de lavar e selecione o programa de centrifugação para secar novamente.

2. O peso de roupas a lavar é insuficiente

Gire o botão para a posição "off" e segure por 3 segundos para desligar a máquina e, depois, abra a porta e coloque uma ou duas toalhas e, em seguida, selecione o programa de centrifugação para secar novamente.

## **SERVIÇO PÓS-VENDA**

Antes de contactar o Serviço Pós-Venda:

1. Tente resolver pessoalmente a avaria (consulte o "Guia para resolução de avarias").
2. Reinicie o programa para verificar se o problema foi resolvido.
3. Se a máquina continuar a funcionar incorrectamente, contacte o Serviço Pós-Venda.

## TRANSPORTE/MANUSEAMENTO

Nunca levante a máquina pelo tampo durante o transporte.

1. Retire a ficha da tomada.
2. Feche a torneira.
3. Retire as mangueiras de entrada e de escoamento de água.
4. Esvazie a água completamente das mangueiras e da máquina (consulte “Remoção do filtro” e “Drenagem das águas residuais”).
5. Monte sempre os suportes de protecção.
6. A máquina pesa mais de 55 kg, pelo que são necessárias duas pessoas para a mover.

## LIGAÇÃO ELÉCTRICA

Utilize apenas uma tomada com ligação terra.

- Não utilize extensões eléctricas nem adaptadores para tomadas.
- A corrente eléctrica deve ser adequada aos 10 A da máquina.
- As ligações eléctricas devem ser efectuadas em conformidade com as normas de segurança locais.
- A substituição do cabo eléctrico deverá ser feita, exclusivamente, por um técnico autorizado.

### CONEXÃO ELÉTRICA



**Use apenas soquetes com conexão de aterramento.**

Não utilize extensões elétricas ou adaptadores de tomada (benjamim).

O fornecimento elétrico deve ser adequado à especificação da máquina de 10A.

O cabo de alimentação elétrico deve ser trocado apenas por um electricista devidamente licenciado.

Conexões elétricas devem ser feitas de acordo com as normas locais.

## GUIA DE INSTALAÇÃO



**RUÍDO, VIBRAÇÕES EXCESSIVAS E VAZAMENTOS DE ÁGUA  
PODEM SER CAUSADOS POR INSTALAÇÃO INCORRETA.**

**NUNCA MOVA O EQUIPAMENTO SEGURANDO-O PELA TAMPA.**

- Leia este “GUIA DE INSTALAÇÃO” antes de operar o equipamento.
- Guarde este “GUIA DE INSTALAÇÃO” para futuras referências.
- Leia as recomendações gerais para descarte da embalagem nas INSTRUÇÕES PARA USO.

## PARTES FORNECIDAS

- Embalagem com pequenos itens



Instruções para uso, guia de instalação, certificado de garantia (depende do modelo)

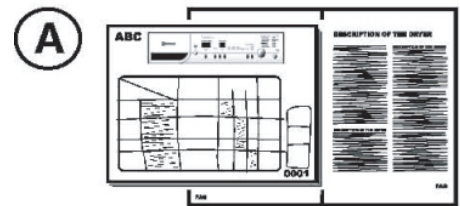

4 tampas de plástico

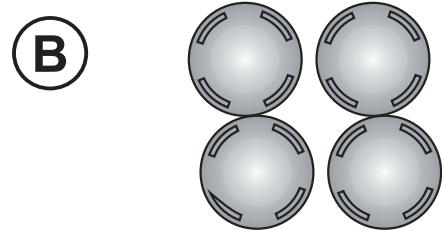

Chave inglesa

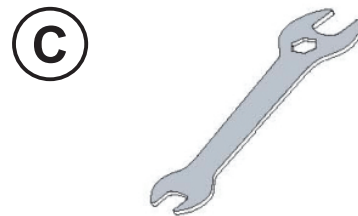

- Mangueira de entrada (dentro da máquina ou já instalada)

Mangueira de entrada fria  
Mangueira de entrada quente  
(se disponível, dependendo do modelo)



- Bocal curvo (dentro da máquina ou já instalada)

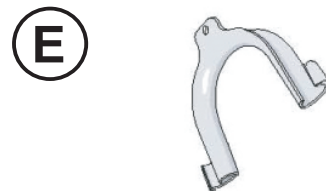

- Tampa inferior (depende do modelo)

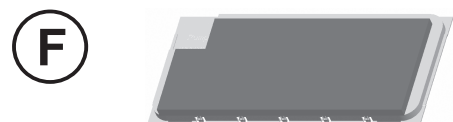

## ANTES DE USAR A LAVADORA, POR FAVOR, REMOVA OS PARAFUSOS DE TRANSPORTE!

**Importante:** Parafusos de transporte que não forem removidos podem causar dano ao equipamento.

- ① Apertar todos os parafusos de transporte fora por aprox. 30 milímetros com chave seguinte a direção da seta mostrada (Não aperte-o totalmente desligado)

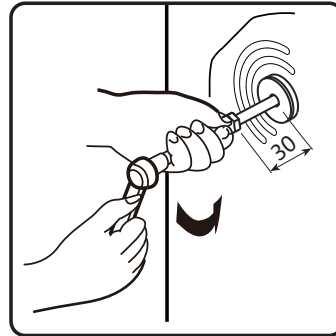
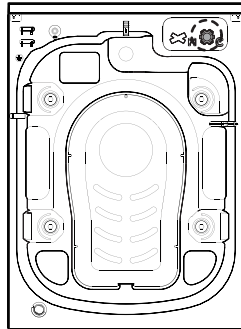

- ② Apertar dois parafusos de transporte na direção horizontal para dentro e parafuso transporte solto

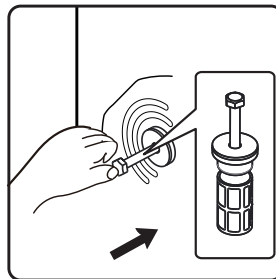

- ③ Retirar o pino de transporte, juntamente com parte de borracha ea parte plástica.

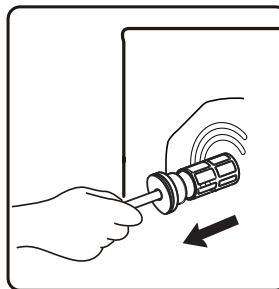

- ④ Para garantir a segurança e reduzir o ruído, deve-se instalar a tampa do parafuso de transporte fornecido com o aparelho (Veja o anexo que acompanha com o aparelho) Inclinar-se e colocar o parafuso de transporte no orifício e pressionar-o seguindo a direção indicada até que ele se encaixe.

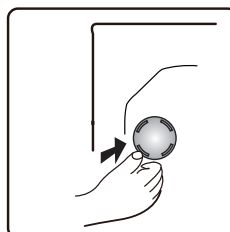

**Importante:** Guarde os parafusos de transporte e a chave para necessidade de eventual transporte do equipamento e, nesse caso, ponha novamente os parafusos, os apertando na direção contrária.

## AJUSTE DOS PÉS

O equipamento deve ser instalado numa superfície sólida e nivelada (se necessário, use um nível bolha). Se o equipamento tiver que ser instalado numa superfície de madeira, distribua o peso o colocando sobre uma tábua de compensado de 60cm x 60cm com ao menos 3cm de grossura presa ao chão. Se o chão for irregular, ajuste os 4 pés de nivelamento de acordo com o necessário; não insira pedaços de madeira ou etc. abaixo do pé da máquina.

- ⑤ Usando a chave, afrouxe a porca de fixação em sentido-horário (veja a seta).



- ⑥ Levante a máquina levemente e ajuste a altura do pé o girando.

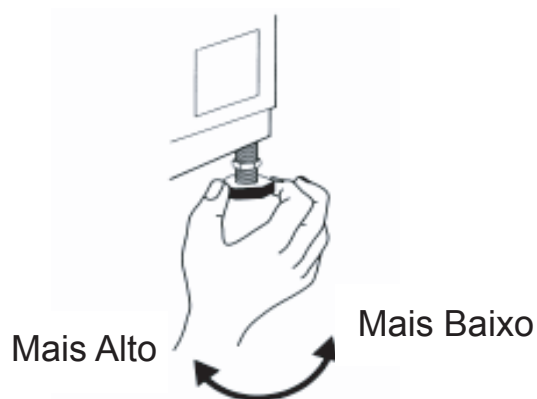

- ⑦ **Importante:** Aperte a porca de fixação a girando em sentido anti-horário em direção ao revestimento do equipamento.

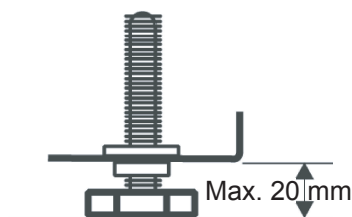
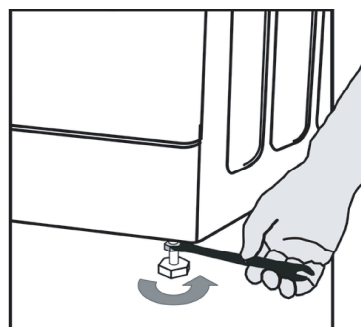

## Instale a tampa inferior

Para realizar uma operação mais silenciosa, uma tampa inferior é fornecida com o aparelho (só se aplica para algumas lavadoras da Hisense). Após a instalação da tampa na parte inferior da lavadora, o nível de ruído será reduzido consideravelmente. Por favor, peça conselhos de especialistas antes de instalar a tampa, no entanto, a máquina pode ser usada sem a tampa inferior.

### 8 Guia de instalação da placa inferior de redução de ruído

- A:** Adira o algodão de absorção do som no lado da placa inferior com a palavra "BOMBA".  
Incline a máquina de lavar por 30° -40°, ao instalar a tampa inferior, por favor, vire o lado com o isolamento de som para cima e anexe "bomba" no canto da tampa para a posição da bomba na máquina de lavar.

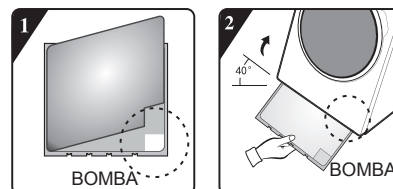

- B:**
- 1** Antes da instalação da placa inferior de redução de ruído, cole o algodão de absorção de som na placa, alinhando-o com a marca de imprensa retangular (Este passo será omitida para alguns modelos que não possuem algodão de absorção de som).



- 2** Retire os papeis das fitas adesivas de dupla face na tampa inferior.



- 3** Incline a máquina por 40°, faça com que a borda com aberturas retangulares dê para a frente da máquina de lavar, insira a borda aberturas de ângulo oblíquo no espaço entre os parafusos dos pés inferiores na parte traseira da máquina de lavar até que a placa seja inserida completamente. Em seguida, feche a placa inferior para que a placa fique perto da parte inferior da máquina de lavar firmemente.

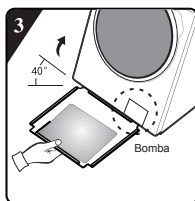

- 4** Pressione as fitas adesivas de dupla face à mão para colar a placa inferior de redução de ruído ao invólucro do aparelho.

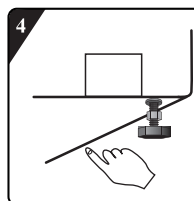

## CONECTANDO A MANGUEIRA DE ENTRADA PARA ABASTECIMENTO DE ÁGUA

- 9** Caso a mangueira de entrada de água ainda não esteja instalada, ela deve ser encaixada no equipamento. A mangueira marcada com azul é apenas para água gelada. Dependendo do modelo, a mangueira de entrada de água quente, marcada com vermelho, também deve ser conectada no caso de modelos Entrada Dupla.

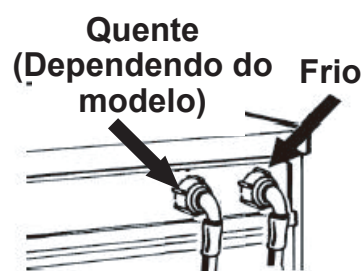

- 10** Usando as mãos, enrosque a mangueira de entrada na torneira, apertando a porca.

### Atenção:

- Não podem haver dobras na mangueira!
- O equipamento **não deve** ser conectado à torneira misturadora de um aquecedor de água não-pressurizado.
- Cheque a estanqueidade das conexões ligando totalmente a torneira.
- Se a mangueira for muito curta, substitua-a com uma mangueira resistente à pressão com o comprimento adequado (1000 kPa min., EN 50084 tipo aprovado).
- Cheque a mangueira de entrada regularmente, procurando por pontos frágeis ou achaduras e substitua-a caso necessário.
- A máquina de lavar pode ser conectada sem uma válvula de retenção.

## CONECTANDO A MANGUEIRA DE DRENAGEM

11

**Caso a mangueira de drenagem esteja instalada como mostrado abaixo**

Desprenda-a apenas do grampo direito(veja a seta)

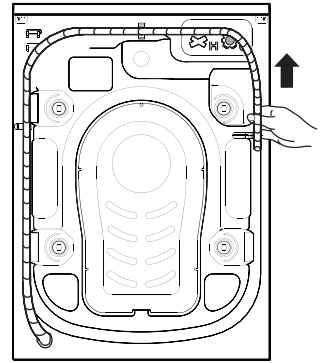

12

Conecte a mangueira de drenagem ao sifão ou ligue-a na parte de cima de uma extremidade usando o bocal curvo.

Caso ainda não tenha sido instalado, encaixe o bocal curvo (Fig.E) na parte final da mangueira de drenagem.

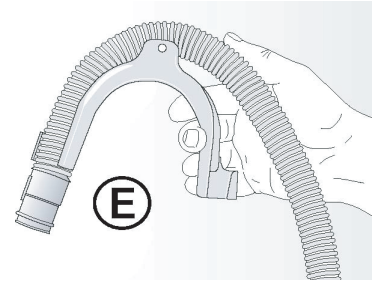

### Notas:

- Certifique-se de que não há dobras na mangueira de drenagem
- Prenda a mangueira de maneira que não possa cair. Após a fase de lavagem, a máquina irá drenar água quente.
- Pias pequenas não são adequadas.
- Para fazer uma extensão, use uma mangueira do mesmo tipo e prenda as conexões com grampos.
- Comprimento máximo total da mangueira de drenagem: 2.50 m.

